

**TRAPIANTATRICE
MECCANICA
MECHANICAL TRANS-
PLANTING MACHINE**

**PLANTEUSE
MECANIQUE
TRASPLANTADORA
MECANICA**

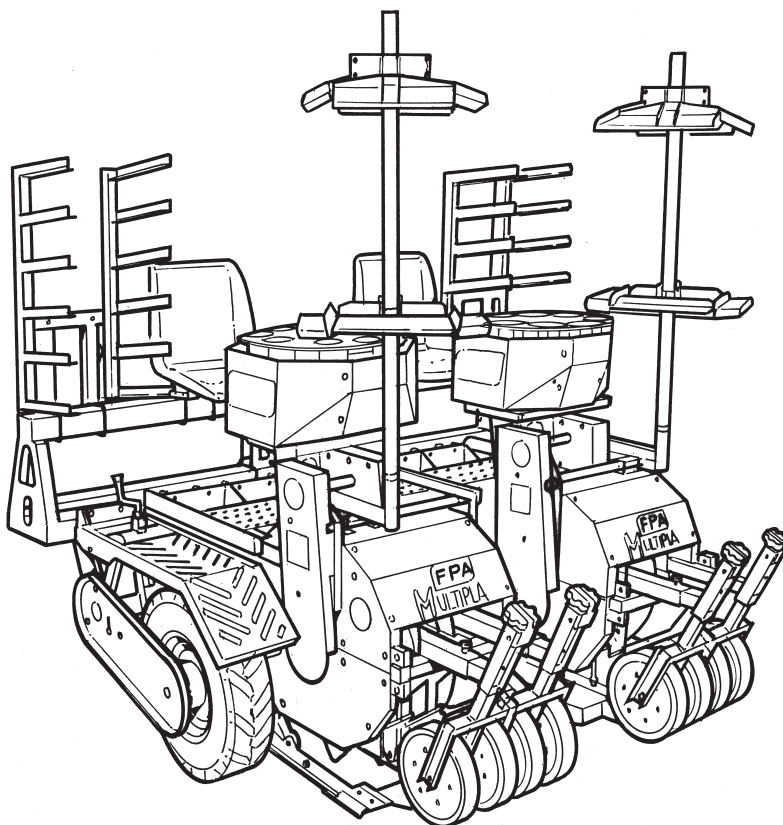

**FERRARI
COSTRUZIONI MECCANICHE**
Strada Squadri, 6 - 46040 GUIDIZZOLO
MANTOVA - ITALY
Tel. +39 0376 819342
Fax +39 0376 840205
www.ferraricostruzioni.com



FPA

MULTIPLA

**INTERFILE
ROW SPACING
DISTANCE ENTRE LES LIGNES
DISTANCIA ENTRE LAS FILAS**

23

PFPAM23-010

- IT** Manuale d'uso e manutenzione
- EN** Operating and service manual
- FR** Mode d'emploi et d'entretien
- ES** Manual de uso y mantenimiento

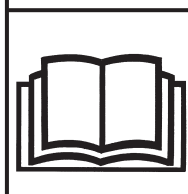

CE

Valido per Paesi **UE**
Valid for **EU** member Countries
Valable dans le Pays **UE**
Valido para Países **UE**

Istruzioni originali
Translation of the original instructions
Traduction des instructions originales
Übersetzung der Originalanleitung
Traducción de las instrucciones originales



IT

INTRODUZIONE

Nel ringraziarLa per la preferenza accordata, la Ditta Costruttrice è lieta di annoverarLa tra i suoi affezionati Clienti e confida che l'uso di questo macchinario sia per Lei motivo di piena soddisfazione. Il presente Manuale di Uso serve da riferimento per una guida corretta ed una rapida identificazione della macchina in tutte le sue parti e versioni. I disegni, le tabelle e quant'altro contenuto nel presente Manuale di Uso sono di natura riservata e, per questo, ogni informazione non può essere riprodotta nè completamente nè parzialmente e non può essere comunicata a terzi, senza l'autorizzazione della Ditta Costruttrice che ne è la proprietaria esclusiva. In base alla propria politica di continuo miglioramento della qualità la Ditta Costruttrice si riserva il diritto di apportare tutte le modifiche che riterrà opportuno in qualsiasi momento e senza preavviso.

L'Azienda resta comunque a disposizione per chiarimenti e/o assistenze telefoniche e di manodopera anche dopo il periodo di garanzia della macchina. I dati riportati nel presente catalogo non sono impegnativi.

FR

INTRODUCTION

En vous remerciant pour la préférence accordée, la Société Constructrice est heureuse de vous compter parmi ses nouveaux clients et vous certifie que l'utilisation de cette machine vous rendra pleine satisfaction. Le présent Manuel d'Utilisation sert de référence pour un guide correct et une rapide identification de la machine dans toutes ses parties et versions.

Les dessins, les tableaux et autres contenus dans le présent Manuel d'Utilisation sont de nature réservée et, pour cela, aucune information ne peut être reproduite ni complètement ni partialement et ne peut être communiquée à des tiers sans l'autorisation de la Société Constructrice, qui en est la propriétaire exclusive.

Sur base d'une politique d'amélioration continue de la qualité, la Société se réserve le droit d'apporter toutes les modifications qu'elle retiendra opportunes à tout moment et sans préavis.

La Société reste cependant à disposition pour toutes explications et/ou assistances téléphoniques et de main d'œuvre même après la période de garantie de la machine. Les données reportées dans le présent catalogue ne sont pas compliquées.

EN

INTRODUCTION

In thanking you for the preference shown, the Manufacturer welcomes you among our customers and trusts that you will be fully satisfied with the machine. The present Operator's Manual serves as a reference and guide for correct and rapid identification of the machine in all its parts and versions.

The drawings, tables and anything else contained in the present Operator's Manual are of a confidential nature and therefore no information can be reproduced either completely or partially or communicated to third parties, without the express permission of the Manufacturer who is its exclusive owner.

In accordance the Firm's policy of constant improvement the Manufacturer reserves the right to make any modifications deemed opportune, at any time and without prior notice.

In any case the Firm is always available for any explanations and/or telephonic and labour assistance even after the machine warranty period. The data given in the present catalogue is not binding.

ES

INTRODUCCION

Agradeciéndole de antemano la confianza depositada en nosotros, la empresa se siente orgullosa de incluirles en su larga lista de clientes y confía que el uso de esta máquina represente para ustedes motivo de plena satisfacción. El presente Manual de Uso sirve como referencia para una guía correcta y una rápida identificación de la máquina, y de todas sus piezas y versiones. Los diseños, las tablas y todo lo contenido en el presente Manual de Uso son de naturaleza reservada y por lo tanto, esta información no puede ser reproducida ni completamente ni parcialmente y no puede ser comunicada a terceros, sin la autorización de la empresa constructora, que es la propietaria exclusiva.

En base a la propia política de continua mejora de la calidad, la empresa constructora se reserva el derecho de aplicar cualquier modificación que considere oportuno en cualquier momento y sin previo aviso.

La empresa está a su disposición para aclaraciones y/o asistencia telefónica y de mano de obra, incluso después del periodo de garantía de la máquina.

Los datos indicados en el presente documento no son vinculantes.

IT**DATI TECNICI**

- Altezza (H) mm
- Larghezza (L) variabile
- Profondità (P) mm
- Massa a vuoto..... Kg
- Potenza consigliata trattrice..... CV/Kw

ACCESSORI IN DOTAZIONE

- N° 2 corone per cambio rapporto (Fig. 1).

EN**TECHNICAL DATA**

- Height (H) mm
- Width (L) variable
- Depth (P) mm
- Empty weight kg
- Recommended tractor power..... CV/kw

EQUIPMENT SUPPLIED

- NR. 2 crown gears for ratio (Fig. 1).

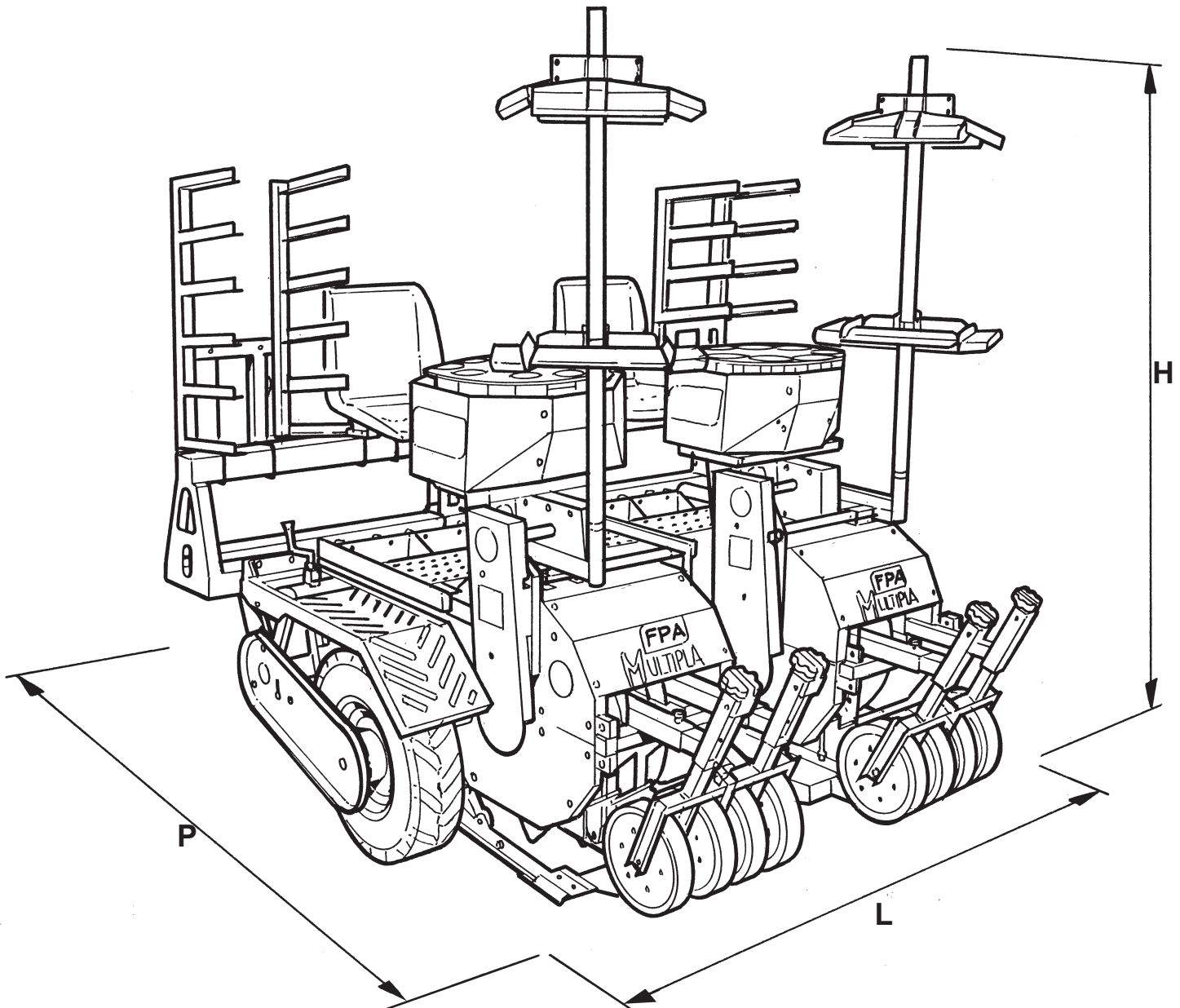

FR

DONNEES TECHNIQUES

- Hauteur (H) mm
- Largeur (L)variable
- Profondeur (P) mm
- Masse à vide Kg
- Puissance tracteur conseillée CV/Kw

ACCESSOIRES FOURNIS EN EQUIPEMENT

- N° 2 couronnes pour changement du rapport (Fig. 1).

ES

DATOS TÉCNICOS

- Altura (H) mm
- Anchura (A)variable
- Profundidad (P) mm
- Masa en vacío Kg
- Potencia aconsejada tractor CV/Kw

ACCESORIOS DE SERIE

- N° 2 coronas para cambio marcha (Fig. 1).

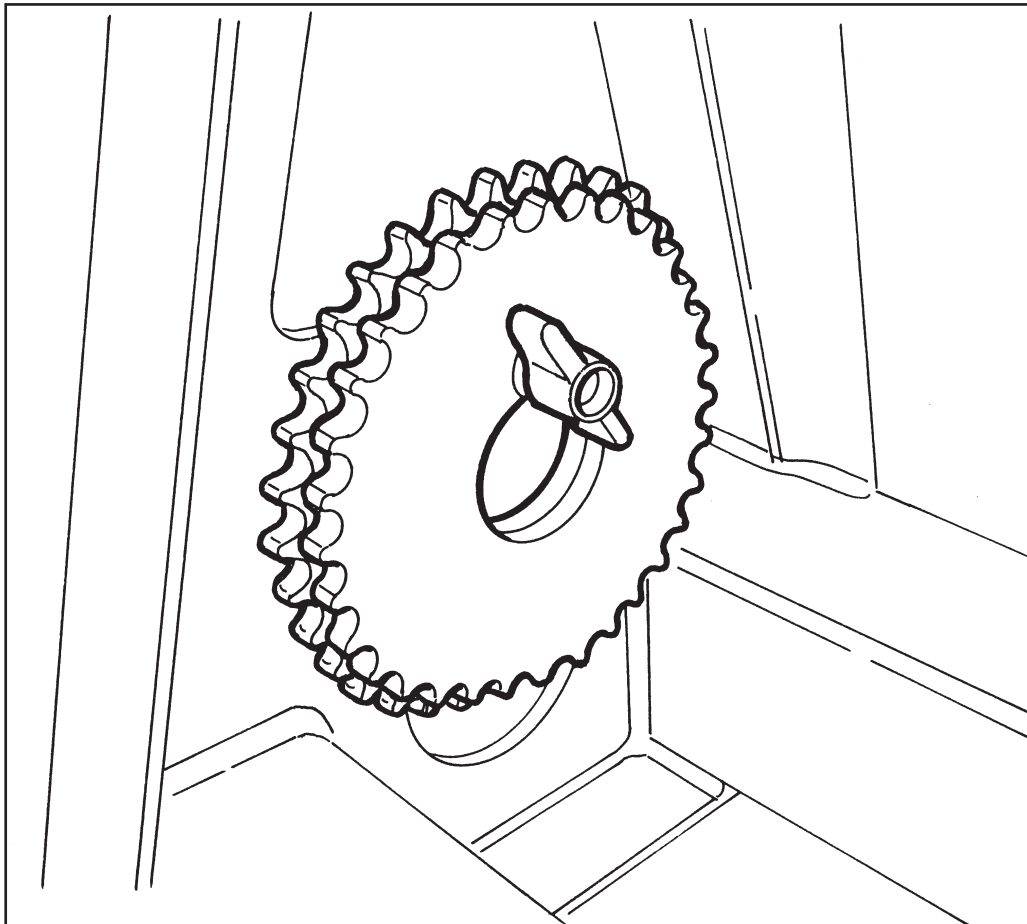
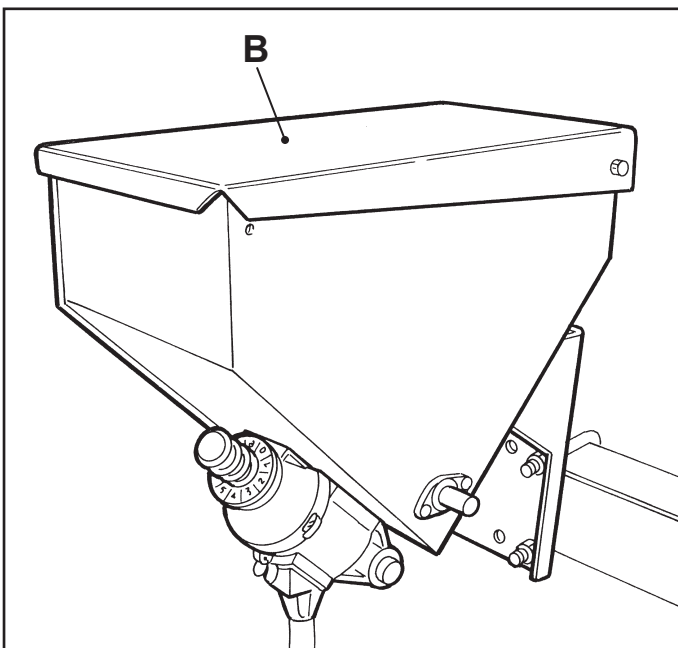
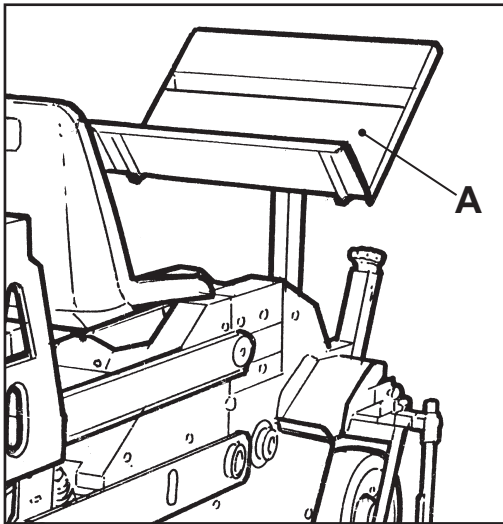

Fig. 1

IT

OPTIONAL

- Portavassoi personalizzato (ad esempio **A**).
- Microgranulatore (senza pacciamatura) (**B**).
- Dispositivo elettrico per inaffiamento (**C**).
- Spandiconcime (senza pacciamatura) (**D**).
- Stendimanichetta (**E**) e interramanichetta (**F**) (senza pacciamatura).
- Tracciatori (**G**) manuali o idraulici (senza pacciamatura).



EN

OPTIONAL

- Customized tray holder (example **A**).
- Granular applicator (without mulching) (**B**).
- Electrical device for watering (**C**).
- Fertilizer applicator (without mulching) (**D**).
- Water pipe stretching tool (**E**) and device to earth water pipe up (**F**) (without mulching).
- Manual or hydraulic markers (**G**) (without mulching).

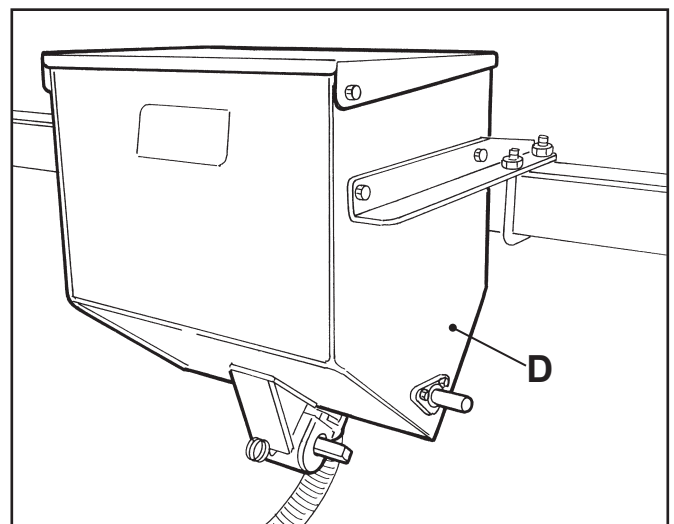
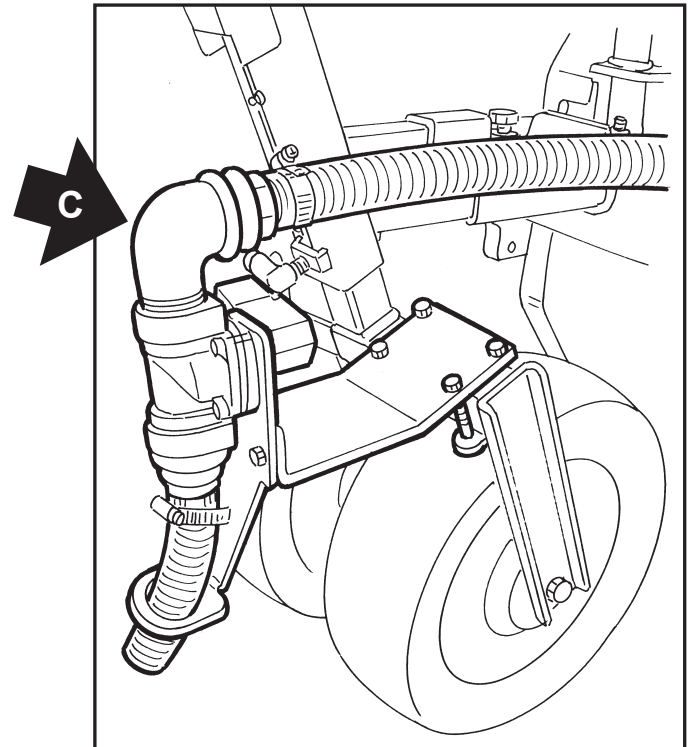

FR

OPTIONS

- Porte-plateaux personnalisés (par exemple **A**).
- Micro-granulateur (sans paillage) (**B**).
- Dispositif électrique pour arrosage (**C**).
- Distributeur d'engrais (sans paillage) (**D**).
- Dispositif de pose (**E**) et d'enfouissement des tuyaux (**F**) (sans paillage).
- Traceurs (**G**) manuels ou hydrauliques (sans paillage).

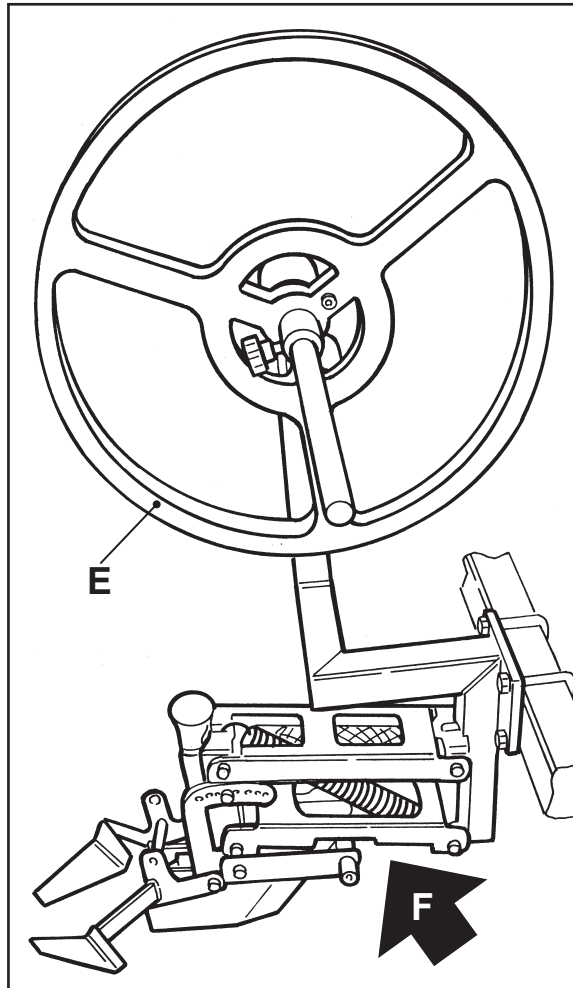

ES

DISPOSITIVOS OPCIONALES

- Portabandejas personalizado (por ejemplo **A**).
- Microgranulador (sin acolchado) (**B**).
- Dispositivo electrónico para riego (**C**).
- Abonadora (sin acolchado) (**D**).
- Rebobinador (**E**) para manguera (**F**) (sin acolchado).
- Trazadores (**G**) manuales o hidráulicos (sin acolchado).

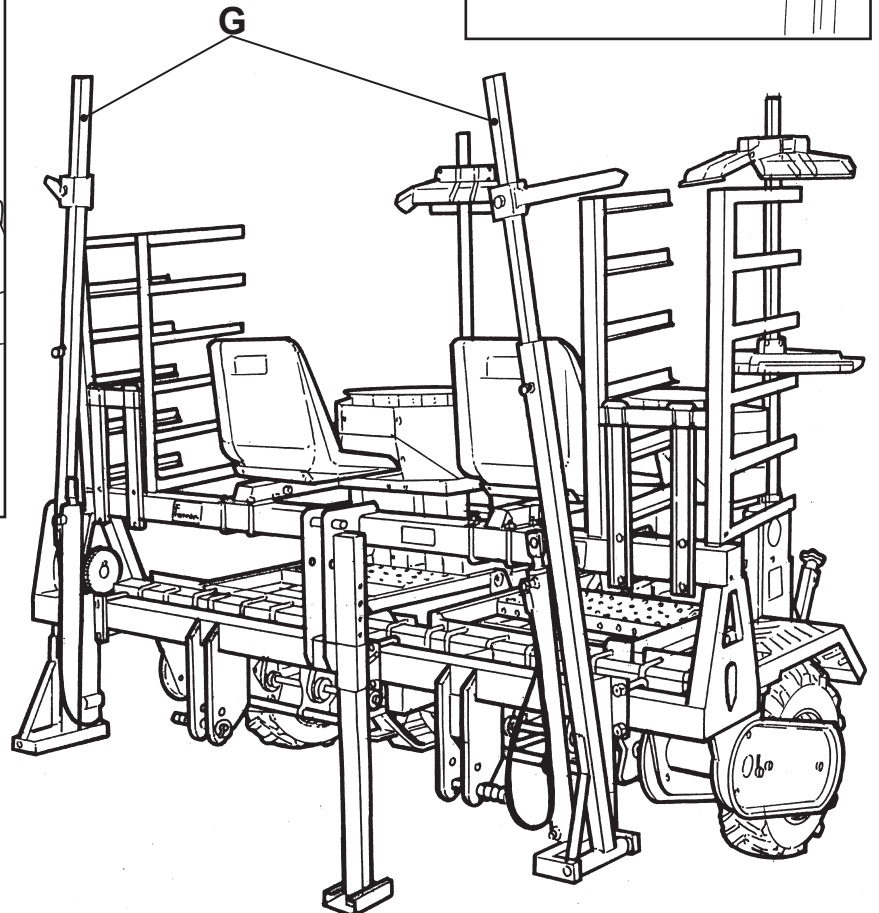
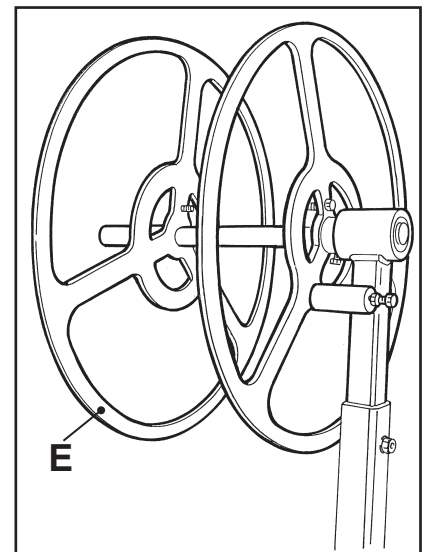

IT**INDICE**

DICHIARAZIONE CE DI CONFORMITÀ	11
PREMESSA.....	12
GUIDA ALLA CONSULTAZIONE	14
COLLAUDO.....	16
ASSISTENZA TECNICA.....	18
PARTI DI RICAMBIO	18
CONDIZIONI DI GARANZIA.....	20
ISTRUZIONI PER IL TRASPORTO.....	22
AVVERTENZE PER LA MOVIMENTAZIONE ...	24
TRASPORTO CON ALTRI MEZZI.....	26
NORME DI SICUREZZA E RISCHI RESIDUI ...	28
QUALIFICHE E MANSIONI DEL PERSONALE	44
DISPOSITIVI DI PROTEZIONE INDIVIDUALE	48
DESTINAZIONE D'USO.....	50
TARGA DI IDENTIFICAZIONE DELLA MACCHINA.....	50
ADESIVI DI RIFERIMENTO	52
PROTEZIONI DI SICUREZZA	54
DESCRIZIONE MACCHINA.....	56
CONDIZIONI AMBIENTALI.....	58
ILLUMINAZIONE	58
VIBRAZIONI.....	58
RUMORE.....	58
EQUIPAGGIAMENTO	58
AGGANCIO AL TRATTORE.....	60
ADDETTI	62
MESSA IN CAMPO.....	62
FINE LAVORO.....	76
DISTACCO DELLA MACCHINA.....	76
PULIZIA DELLA MACCHINA.....	78
MANUTENZIONE.....	80
NORME IGIENICHE DI SICUREZZA NEL TRATTAMENTO DEI LUBRIFICANTI	82
STOCCAGGIO DELLA MACCHINA.....	96
DEMOLIZIONE E SMALTIMENTO.....	98

EN**INDEX**

DECLARATION OF EC CONFORMITY.....	11
FOREWORD	12
GUIDE TO CONSULTATION	14
TESTING	16
TECHNICAL ASSISTANCE.....	18
SPARE PARTS.....	18
WARRANTY CONDITIONS	20
INSTRUCTIONS FOR TRANSPORT.....	22
INSTRUCTIONS FRO HANDLING	24
TRANSPORTING USING OTHER MEANS.....	26
SAFETY RULES AND RESIDUAL RISKS	28
QUALIFICATIONS AND DUTIES OF PERSONNEL	44
PERSONAL PROTECTION DEVICES	48
INTENDED USE	50
MACHINE IDENTIFICATION PLATE.....	50
REFERENCE ADHESIVES.....	52
SAFETY GUARDS.....	54
MACHINE DESCRIPTION	56
ENVIRONMENTAL CONDITIONS	58
LIGHTING	58
VIBRATION	58
NOISE.....	58
EQUIPMENT	58
CONNECTION TO TRACTOR.....	60
WORKERS	62
PLANTING.....	62
END OF THE WORK.....	76
DISCONNECTING THE MACHINE.....	76
MACHINE CLEANING.....	78
MAINTENANCE	80
HEALTH AND SAFETY RULES WHEN HANDLING LUBRICANTS	82
MACHINE STORAGE	96
DEMOLITION AND DISPOSAL.....	98



FR

INDEX

DECLARATION CE DE CONFORMITE	11
AVANT-PROPOS	13
GUIDE A LA CONSULTATION	15
ESSAI	17
ASSISTANCE TECHNIQUE	19
PIECES DE RECHANGE	19
CONDITIONS DE GARANTIE	21
ISTRUCTIONS POUR LE TRANSPORT	23
AVERTISSEMENT POUR LA MANUTENTION. 25	
TRANSPORT AVEC D'AUTRES MOYENS	27
NORMES DE SECURITE ET AUTRES RISQUES	29
QUALIFICAT. ET MENTIONS DU PERSONNEL. 45	
DISPOSITIFS DE PROTECTION INDIVIDUELLE	49
DESTINATION D'USAGE.....	51
PLAQUE D'IDENTIFICATION DE LA MACHINE	51
ADHESIFS DE REFERENCE	53
PROTECTIONS DE SECURITE.....	55
DESCRIPTION MACHINE	57
CONDITIONS AMBIANTES	59
ECLAIRAGE.....	59
VIBRATIONS.....	59
NIVEAU DE BRUIT.....	59
EQUIPEMENT.....	59
FIXATION AU TRACTEUR.....	61
PREPOSES.....	63
MISE EN CHAMP	63
FIN TRAVAIL	77
DECROCHAGE DE LA MACHINE	77
NETTOYAGE DE LA MACHINE	79
ENTRETIEN	81
NORMES DE SECURITE SANITAIRES DANS LE TRAITEMENT DES LUBRIFIANTS	83
STOCKAGE DE LA MACHINE	97
DEMOLITION ET EVACUATION.....	99

ES

INDICE

DECLARACION CE DE CONFORMIDAD	11
PREMISA.....	13
GUIA DE CONSULTA	15
VERIFICACION Y CONTROL.....	17
ASISTENCIA TECNICA.....	19
RECAMBIOS.....	19
CONDICIONES DE GARANTIA	21
INSTRUCCIONES PARA EL TRANSPORTE	23
ADVERTENCIAS PARA EL DESPLAZAMIENTO. 25	
TRANSPORTE CON OTROS MEDIOS	27
NORMAS DE SEGURIDAD Y RIESGOS RESIDUALES ..	29
CALIFICACION Y MISIONES DEL PERSONAL. 45	
DISPOSITIVOS DE PROTECCION INDIVIDUAL	49
USO PREVISTO.....	51
PLACA DE IDENTIFICACION DE LA MAQUINA	51
ADHESIVOS DE REFERENCIA.....	53
PROTECCIONES DE SEGURIDAD	55
DESCRIPCIÓN DE LA MÁQUINA.....	57
CONDICIONES AMBIENTALES.....	59
ILLUMINACION	59
VIBRACIONES.....	59
RUIDOSIDAD.....	59
EQUIPAMIENTO	59
ENGANCHE AL TRACTOR.....	61
PERSONAL ENCARGADO.....	63
PUESTA EN CAMPO.....	63
FIN DEL TRABAJO	77
DESCONEXION DE LA MAQUINA.....	77
LIMPIEZA DE LA MAQUINA.....	79
MANTENIMIENTO	81
NORMAS HIGIÉNICAS DE SEGURIDAD EN EL TRATAMIENTO DE LOS LUBRIFICANTES	83
ALMACENAMIENTO DE LA MAQUINA.....	97
DEMOLICIÓN Y DESMANTELAMIENTO.....	99



ATTENZIONE!

Nel presente manuale tutti i riferimenti od indicazioni relative a:

- *marcatatura CE;*
- *dichiarazioni CE di conformità;*
- *dichiarazioni di incorporazione di quasi macchina;*
- *direttive e regolamenti emanati dal Parlamento Europeo e dal Consiglio e relative Leggi di recepimento nello Stato Italiano”;*
- *norme armonizzate i cui riferimenti sono stati pubblicati nella Gazzetta ufficiale dell’Unione Europea”;*

sono riferite esclusivamente a macchine destinate al mercato delle comunità europea.

Per tutte le macchine non destinate alla comunità europea, tali riferimenti ed indicazioni sono privi di significato e di valore.

ATTENTION!

In this manual, all references or indications relative to:

- *CE marking;*
- *CE declarations of conformity;*
- *declarations of incorporation of any machine;*
- *directives and standards issued by the European Parliament and Council and relative transposition Laws in the Italian State”;*
- *harmonised standards whose references have been published in the Official Journal of the European Union”;*

refer exclusively to machines destined for the European Community market.

For all machines not destined for the European Community, these references and indications have no significance and value.

ATTENTION!

Dans ce manuel tous les références ou indications relatives à :

- *marque CE;*
- *déclaration de conformité CE;*
- *déclaration d’intégration de quasi-machine;*
- *directives et règlements qui émanent du Parlement Européen et du Conseil et Lois relatives de transposition dans l’Etat Italien”;*
- *normes harmonisées dont les références ont été publiées dans le Journal officiel de l’Union Européenne”;*

font référence exclusivement à machines destinées au marché de la communauté européenne.

Pour toutes machines pas destinées à la communauté européenne, ces références et indications sont sans signification et valeur.

¡ATENCIÓN!

Todas las referencias o indicaciones del presente manual relativas a:

- *marca CE;*
- *declaraciones CE de conformidad;*
- *declaraciones de incorporación de cualquier máquina;*
- *directivas y reglamentos emanados por el Parlamento Europeo y por el Consejo y leyes relativas adoptadas por el Estado Italiano”;*
- *normas armonizadas cuyas referencias han sido publicadas en el Boletín Oficial de la Unión Europea”;*

se refieren exclusivamente a máquinas destinadas al mercado de la Comunidad Europea.

Para todas las máquinas no destinadas a la Comunidad Europea, estas referencias e indicaciones están privadas de significado y valor.



DICHIARAZIONE CE DI CONFORMITA'

La ditta

**FERRARI COSTRUZIONI MECCANICHE SRL – STRADA SQUADRI N. 6
GUIDIZZOLO (MN) 46040 – ITALIA**

P.IVA/Cod Fisc. : **IT02052290208**

Dichiara che la macchina:

DENOMINAZIONE: **TRAPIANTATRICE**

TIPO: **TRAINATA**

MODELLO:

MATRICOLA:

ANNO DI COSTRUZIONE:

E' conforme ai requisiti essenziali di sicurezza previsti dalle seguenti disposizioni:

Direttiva 2006/42/CE; Direttiva macchine e successive modifiche e variazioni.

Direttiva 2014/30/UE; Direttiva EMC.

Sono state inoltre considerate le seguenti norme, quando applicabili:

UNI EN ISO 4254-1:2015 (Macchine agricole – Sicurezza – Parte 1: Requisiti generali);

UNI EN 15811:2015 (Macchine agricole – Ripari fissi e ripari interbloccati con o senza meccanismo di bloccaggio del riparo per parti di trasmissioni in movimento);

ISO 4413:2010 (Potenza del fluido idraulico - Regole generali e requisiti di sicurezza per il sistema e i loro componenti);

Il fascicolo tecnico è costruito dal Sig. **FERRARI FRANCESCO** in qualità di **RESPONSABILE DI PRODUZIONE**

Guidizzolo (MANTOVA) – Italy

Cognome e nome del delegato
FRANCESCO FERRARI

Data _____

Qualifica: **Amministratore**

IT

SCOPO DEL MANUALE



Questo manuale di istruzione è parte integrante della macchina e fornisce al personale addetto al funzionamento e alla manutenzione, le informazioni per poter utilizzare la macchina in modo corretto.

ATTENZIONE

- Questo manuale deve essere letto attentamente e capito prima di trasportare, installare, usare ed eseguire qualsiasi manutenzione sulla macchina.
- Il manuale deve essere conservato con cura per tutta la vita della macchina e deve essere trasferito a qualsiasi altro utente o successivo proprietario.
- Deve essere posto all'interno dell'apposito alloggiamento **(A)**, cosiccome i libretti dei componenti opzionali, a disposizione per la consultazione degli utilizzatori.
- Per utilizzatori si intendono gli operatori e il personale addetto alla manutenzione.
- Accertarsi che tutti gli utilizzatori abbiano capito a fondo le norme d'uso e il significato di eventuali simboli riportati sulla macchina.
- Il manuale deve essere consultato facendo attenzione a non danneggiarlo; a non asportare pagine, sostituire o cancellare informazioni e modificare il suo contenuto.
- Va conservato in luogo protetto da calore, umidità e agenti corrosivi.
- Possibili incidenti possono essere evitati seguendo le istruzioni tecniche presenti sul manuale. In ogni caso conformarsi sempre alle norme di sicurezza nazionali.
- Consigliamo inoltre di contattare la Ditta Costruttrice per ogni necessità di informazione ricambi o accessori.



É vietato procedere alla realizzazione di operazioni delle quali non si sono capite le modalità.

EN

PURPOSE OF THE MANUAL



This instruction manual is an integral part of the machine and provides the machine operator and maintenanceman with the necessary information for being able to use the machine correctly.

IMPORTANT

- This manual must be carefully read and understood before transport, installation, using and carrying out any maintenance on the machine.
- The manual must be carefully kept for the entire life of the machine and must be transferred to any other user or subsequent owner.
- It must be kept inside its proper housing **(A)**, along with the manuals of optional components, available for consultation by the users.
- Users are understood to means machine operators and maintenance personnel.
- Make sure that all users have thoroughly understood the instructions for use and any symbols given on the machine.
- The manual must be consulted taking care not to damage it; do not remove any pages, replace and cancel information or modify its contents.
- It must be kept in a place protected from heat, damp and corrosive agents.
- Possible accidents can be prevented by following the technical instructions given in the manual. In any case, always comply with the national safety regulations.
- We also recommend contacting the Manufacturer for any requirements of information, replacements or accessories.

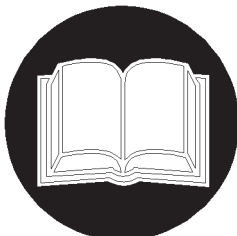

Do not carry any operations whose correct procedures are not fully understood.

**LEGGERE ATTENTAMENTE IL MANUALE****CAREFULLY READ THE MANUAL****LIRE ATTENTIVEMENT LE MANUEL****LEER ATENTAMENTE EL MANUAL**

FR

OBJECTIF DU MANUEL



Ce Manuel d'instruction fait partie intégrante de la machine et fourni au personnel préposé au fonctionnement et à l'entretien, les informations pour pouvoir utiliser la machine de façon correcte.

ATTENTION

- Ce manuel doit être lu et compris attentivement avant de transporter, d'installer, d'utiliser et exécuter n'importe quel entretien sur la machine.
- Le manuel doit être conservé avec soin pour toute la durée de vie de la machine et doit être transféré à tout autre utilisateur ou propriétaire successif.
- Le manuel doit être rangé à l'intérieur du logement prévu à cet effet (A), ainsi que les livrets des composants en option, à disposition des utilisateurs pour sa consultation.
- On entend par utilisateurs, les opérateurs et le personnel préposés à l'entretien.
- S'assurer que tous les utilisateurs aient parfaitement bien compris les normes d'utilisations et la signification d'éventuels symboles reportés sur la machine.
- Le manuel doit être consulté en prenant soin de ne pas l'abîmer; de ne pas perdre des pages, de ne pas substituer ou effacer des informations et de ne pas modifier son contenu.
- Il doit être conservé dans un endroit protégé de la chaleur, de l'humidité et des agents corrosifs.
- Des accidents possibles peuvent être évités en suivant les instructions techniques présentes dans le manuel. Dans tous les cas, toujours se conformer aux normes de sécurité nationales.
- De plus, nous vous conseillons de contacter la Société Constructrice pour chaque nécessité d'informations en ce qui concerne les pièces de rechange ou accessoires.



Il est interdit de procéder à la réalisation d'opérations pour lesquelles on n'a pas compris les modalités.

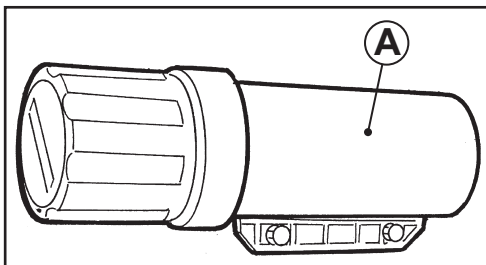

ES

PROPÓSITO DEL MANUAL



Este manual de instrucciones es parte integrante de la máquina y debe ser entregado al personal destinado al funcionamiento y al mantenimiento de esta, con las informaciones para poder utilizar la máquina de modo correcto.

ATENCIÓN

- Este manual debe ser leído atentamente y entendido antes de trasladar, instalar, usar y efectuar cualquier mantenimiento en la máquina.
- El manual debe ser conservado con cuidado durante toda la vida de la máquina y debe ser transferido a cualquier otro usuario o sucesivo propietario.
- Debe colocarse en el interior de su compartimento (A), al igual que los libretos correspondientes a los componentes opcionales, a disposición para la consulta de los usuarios.
- Por usuarios se entienden los operarios y el personal preparado para el mantenimiento.
- Asegurarse que todos los usuarios han entendido a fondo las normas de uso y el significado de todos los símbolos indicados en la máquina.
- El manual debe ser consultado prestando atención a no dañarlo; a no arrancar páginas, sustituir o cancelar informaciones y modificar su contenido.
- Conservarlo en un sitio protegido del calor, humedad y agentes corrosivos.
- Posibles incidentes pueden ser evitados según las instrucciones técnicas presentes en el manual. En cada caso seguir siempre las normas de seguridad nacionales.
- Aconsejamos además, contactar con la empresa constructora para cada necesidad de información, recambios o accesorios.



Está prohibido efectuar cualquier operación, de la que no se entienda cualquier explicación relacionada con ella.

IT

GUIDA ALLA CONSULTAZIONE

 **Prestare attenzione a questo simbolo; esso indica le operazioni o le situazioni più pericolose.**

 **Questo simbolo segnala una nota o una raccomandazione molto importante.**

Lato destro e sinistro si intendono quelli riferiti all'operatore nel posto guida sul trattore.

Avanti e dietro, o anteriore e posteriore si riferiscono alla normale direzione di marcia.

Porre poi attenzione particolare ai testi evidenziati in grassetto, con un carattere più grande o sottolineati, poiché si riferiscono comunque a operazioni o informazioni di particolare importanza.

Tutte le norme di sicurezza indicate sono importanti e come tali devono essere rigorosamente osservate.

Gli schemi elettrici, pneumatici, oleodinamici allegati sono ad uso esclusivo del personale tecnico specializzato in grado di eseguire manutenzioni e controlli straordinari. **È assolutamente vietato servirsene per apportare modifiche alla macchina.**

 **La manomissione/sostituzione non autorizzata di una o più parti o gruppi della macchina, l'uso di accessori, di utensili, di materiali di consumo diversi da quelli raccomandati dal costruttore, possono rappresentare pericolo di infortunio e sollevano il costruttore da responsabilità civili e penali.**

EN

GUIDE TO CONSULTATION

 **Pay attention to this symbol, it indicates the most dangerous operations or situations.**

 **This symbol indicates a very important note or warning.**

Right and left side are intended to mean those referring to the operator seated and driving the towing tractor. **Forward and rear, or front and back** refer to the normal driving direction.

Pay special attention to the words highlighted in bold type, in large characters or else underlined, because they refer in any case to particularly important operations or information.

All the safety norms given are important and therefore must be strictly followed.

The attached electrical, pneumatic and hydraulic diagrams are intended for use exclusively by specialized technical personnel able to carry out maintenance and extraordinary checks. **Never use them to carry out modifications to the machine.**

 **Unauthorized tampering/replacement of one or more machine parts or units, or use of accessories, tools, or consumable materials other than those recommended by the Manufacturer can represent an accident risk and relieve the Manufacturer of civil and penal responsibility.**

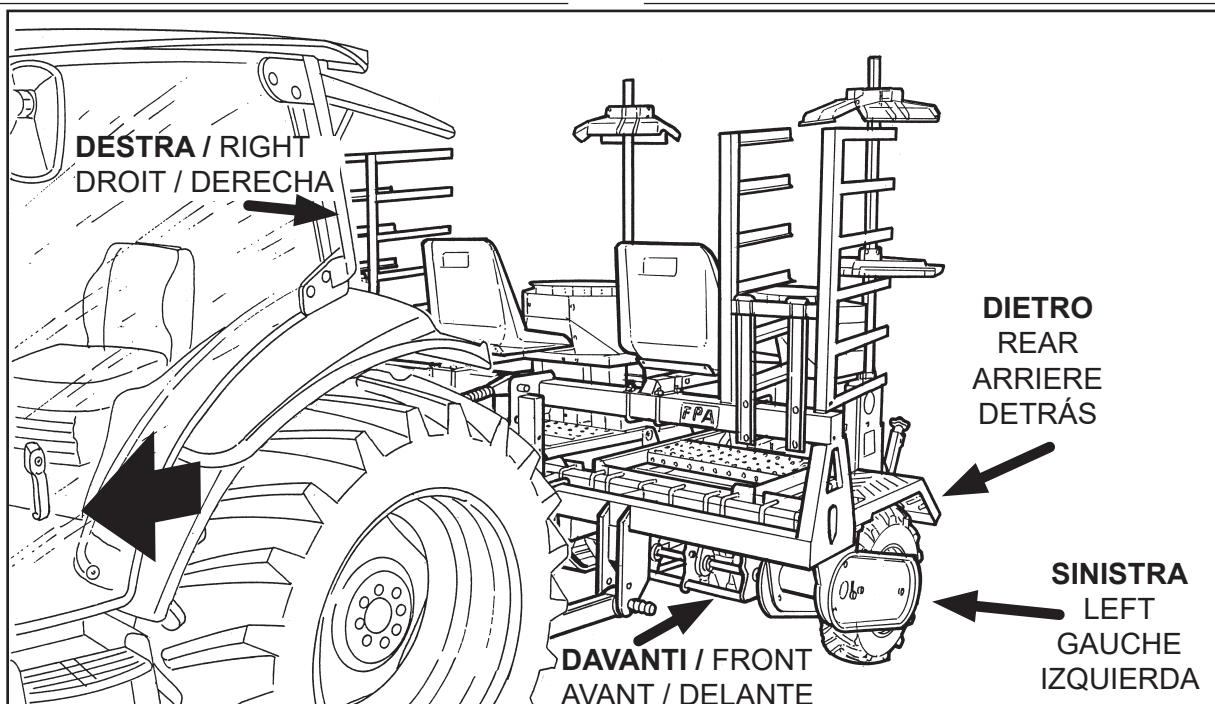

FR

GUIDE À LA CONSULTATION



Faire attention à ce symbole; il indique les opérations ou situations plus dangereuses.



Ce symbole signale une annotation ou une recommandation très importante.

Les côtés droit et gauche se réfèrent à l'opérateur qui se trouve au poste de conduite du tracteur.

Avant et arrière, ou antérieur et postérieur se réfèrent à la direction normale de marche.

Ensuite, faire très attention aux textes mis en évidence en gras, avec un caractère plus grand ou souligné car ils se réfèrent de toute façon à des opérations ou à des informations de grande importance. Toutes les normes de sécurité indiquées sont importantes et doivent être scrupuleusement observées telles quelles. Les schémas électriques, pneumatiques, oléodynamiques joints sont pour l'utilisation exclusive du personnel technique spécialisé, en grade d'exécuter des entretiens et contrôles spéciaux.

Il est strictement interdit de s'en servir pour apporter des modifications à la machine.



L'effraction/la substitution non autorisée d'une ou plusieurs parties ou groupes de la machine, l'utilisation d'accessoires, d'outils, de matériels de consommation différents de ceux qui sont recommandés par le constructeur, peuvent représenter un danger d'accident et libèrent le constructeur des responsabilités civiles et pénales.

ES

GUÍA DE CONSULTA



Prestar atención a este símbolo; que indica las operaciones o las situaciones mas peligrosas.



Este símbolo señala una nota o una recomendación muy importante.

Se definen **lado derecho e izquierdo** respecto del conductor, cuando este se encuentra en el puesto de conducción en el tractor. **Adelante y atrás, o anterior y posterior** se refieren a la normal dirección de marcha.

Prestar atención a los textos evidenciados, con un carácter mas grande o subrayados, ya que se refieren a operaciones o informaciones de gran importancia. Todas las normas de seguridad indicadas son importantes y como tales deben ser rigurosamente seguidas. Los esquemas eléctricos, neumáticos e hidráulicos adjuntos, son para uso exclusivo del personal técnico especializado, en grado de efectuar mantenimiento y controles extraordinarios.

Está absolutamente prohibido utilizar este manual para aplicar modificaciones en la máquina.



Un manejo inexperto/sustitución no autorizado de una o mas piezas o grupos de la máquina, el uso de accesorios, de útiles, de materiales de consumo diversos a aquellos recomendados por el fabricante, pueden conllevar peligro de accidente y liberan al fabricante de cualquier responsabilidad civil y penal.

IT

Le eventuali modifiche vanno richieste direttamente alla Ditta costruttrice specificando tutti i dati caratteristici della macchina e le motivazioni; in caso di approvazione, devono essere eseguite solo da personale autorizzato dalla Ditta Costruttrice e su precise indicazioni della Stessa.

Per ogni operazione da eseguire sulla macchina si fa riferimento ai livelli di qualifica descritti di seguito, per individuare il personale abilitato a svolgerla.

COLLAUDO

- La macchina è stata costruita sotto stretta sorveglianza di personale qualificato, provata e collaudata, con l'intento di eliminare ogni possibile "negligenza" nel corso della costruzione.
- Le operazioni di collaudo sono state eseguite simulando normali cicli e situazioni d'impiego della macchina.

DURANTE I COLLAUDI NULLA È RISULTATO DIFETTOSO.

- La macchina è stata progettata tenendo presente le attuali norme di sicurezza ed è stata realizzata su questa base.

EN

Any possible modifications must be requested directly from Manufacturer specifying all the characteristic machine data and reasons; if approved, they must be carried out only by persons authorized by Manufacturer and according to the precise instructions of the same.

For all operations carried out on the machine, refer to the qualification levels described below, in order to identify the personnel enabled to carry them out.

TESTING

- The machine has been built under the close supervision of qualified personnel and has been inspected and tested with the aim of eliminating any possible "carelessness" during the course of its construction.
- The testing operations were carried by simulating normal machine work cycles and situations.

DURING THE TESTING, NOTHING WAS FOUND TO BE FAULTY.

- The machine has been designed and built in accordance with current safety standards.

FR



Les éventuelles modifications sont directement demandées à la Société Constructrice en spécifiant toutes les données caractéristiques de la machine et les motivations; en cas d'acceptation, elles doivent être exécutées uniquement par un personnel autorisé par la Société Constructrice et sur des indications précises de celle-ci.

Pour chaque opération à exécuter sur la machine et pour individualiser le personnel habilité à l'exécution, on fait référence aux niveaux de qualification décrits de suite.

ESSAI

- La machine a été construite sous la stricte surveillance d'un personnel qualifié, essayée et mise à l'épreuve, avec l'intention d'éliminer chaque "négligence" possible au cours de la construction.
- Les opérations de mises en route ont été exécutées en simulant des cycles normaux et des situations d'emploi de la machine.

PENDANT LES MISES A L'EPREUVE RIEN NE RESULTE DEFECTUEUX

- La machine a été projetée en tenant compte des normes de sécurité actuelles et a été réalisée sur cette base.

ES



Las posibles modificaciones deben ser solicitadas directamente a la empresa constructora especificando todos los datos, características de la máquina y los motivos; en caso de aprobación, deben ser realizadas sólo por personal autorizado por la empresa fabricante y con las indicaciones de esta.

Para toda operación a efectuar en la máquina se hace referencia a los niveles de calificación descritos a continuación, para indicar el personal habilitado para realizarlas.

VERIFICACIÓN Y CONTROL

- La máquina ha sido construida bajo un estrecho control por parte de personal calificado, probada y verificada, con la intención de eliminar posibles "negligencias" en el transcurso de la construcción.
- Las operaciones de verificación y control han sido efectuadas simulando ciclos normales y situaciones de uso de la máquina.

DURANTE LA VERIFICACIÓN Y EL CONTROL NADA DEBE RESULTAR DEFECTUOSO.

- La máquina ha sido proyectada considerando las actuales normas de seguridad y ha sido realizada sobre esta base.

IT

ASSISTENZA TECNICA

La richiesta di intervento dovrà essere inoltrata tramite e-mail, fax o telefono direttamente alla:

EN

TECHNICAL ASSISTANCE

Requests for technical assistance must be made by e-mail, fax or telephone directly to:

FERRARI COSTRUZIONI MECCANICHE

Strada Squadri, 6 - 46040 GUIDIZZOLO (MN) - ITALY
Tel. +39 0376 819342 - Fax +39 0376 840205
www.ferraricostruzioni.com

PARTI DI RICAMBIO

É obbligo del cliente acquistare ricambi originali.

Disegni, riferimenti, descrizioni e numeri di matricola per l'identificazione di tutte le parti meccaniche, sono riportati nel catalogo allegato a questo manuale.

Per quanto riguarda le apparecchiature elettriche, elettroniche e pneumatiche consultare gli schemi allegati.

SPARE PARTS

The Customer is obliged to purchase original replacement parts.

Drawings, references, descriptions and serial numbers for identifying all the mechanical parts, are given in the catalogue attached to this manual.

See the attached diagrams regarding electrical, electronic and pneumatic equipment.



Nella richiesta di nuove parti si raccomanda di specificare sempre modello e matricola della macchina per la quale si acquisisce il ricambio.



When ordering new parts, always make sure to specify the model and serial number of the machine for which the replacement parts are required.



FR

ASSISTANCE TECHNIQUE

La demande d'intervention devra être envoyée via e-mail, fax ou téléphone et directement à la:

ES

ASISTENCIA TÉCNICA

La solicitud de intervención técnica deberá efectuarse mediante e-mail, fax o teléfono directamente a:

FERRARI COSTRUZIONI MECCANICHE

Strada Squadri, 6 - 46040 GUIDIZZOLO (MN) - ITALY
Tel. +39 0376 819342 - Fax +39 0376 840205
www.ferrari-costruzioni.com

PIÈCES DE RECHANGE

Le client est obligé d'acheter les pièces de rechange originales.

Les dessins, références, descriptions et numéros de matricule pour l'identification de toutes les parties mécaniques sont reportés dans le catalogue joint à ce manuel.

En ce qui concerne les équipements électriques, électroniques et pneumatiques, consulter les schémas joints.



Dans la demande de nouvelles pièces, on recommande de toujours spécifier le modèle et le matricule de la machine pour laquelle on demande la pièce de rechange.

RECAMBIOS

Es obligatorio por parte del cliente adquirir recambios originales.

Los diseños, las referencias, las descripciones y los números de matrícula para la identificación de todas las piezas mecánicas, están indicadas en el catálogo adjunto a este manual.

Cualquier tema referente a las instalaciones eléctrica, electrónica y neumática consultar los esquemas adjuntos.



En los pedidos de nuevas piezas, se recomienda especificar siempre el modelo y la matrícula de la máquina para la cual se adquieren los recambios.



IT

CONDIZIONI DI GARANZIA



Le macchine nuove sono coperte da garanzia per la durata di 12 mesi dalla data di consegna all'utilizzatore finale.

Per la data di consegna fa riferimento la fattura di acquisto, nella quale dovranno comparire sempre il modello ed il numero di serie della macchina.

Per le parti non costruite negli stabilimenti della **FERRARI**, la garanzia è limitata a quanto concesso dal fornitore.

Durante il periodo di garanzia la **FERRARI** si impegna alla riparazione o sostituzione gratuita delle parti difettose.

Gli accertamenti dei difetti e delle loro cause dovranno essere eseguiti presso il nostro stabilimento di Strada Squadri, 6 - 46040 GUIDIZZOLO (MN).

Le spese per eventuali sopralluoghi, eseguiti dalla **FERRARI**, le spese di trasporto ed imballaggio delle parti da riparare o sostituire, nonché la manodopera per il montaggio delle medesime, sono a carico del compratore.

Le riparazioni o le sostituzioni di componenti con parti non originali fanno decadere il diritto di garanzia, questa decade inoltre in caso di interventi non riportati nel manuale ed eseguiti senza nostra autorizzazione.

Sono escluse dalla garanzia le parti che per natura o per destinazione sono soggette a deterioramento o logorio o a cattiva manutenzione.

In nessun caso comunque l'Acquirente può pretendere il risarcimento di danni, di qualsiasi natura o comunque insorti.

È obbligo del Cliente verificare che al momento della consegna la macchina risponda a quanto richiesto sul contratto e non abbia subito danni nel trasporto.

In tal caso non dovrà utilizzare la macchina e informare entro 6 giorni la **FERRARI** o il fornitore.

La responsabilità si intende limitata alla sola riparazione o sostituzione di parti che a insindacabile giudizio del Costruttore si dimostrassero non efficienti.

È esclusa la sostituzione integrale dell'apparecchiatura, e non si riconoscono richieste di qualsiasi risarcimento per danni eventualmente causati o mancata produzione.

EN

WARRANTY CONDITIONS



New machines are covered by a 12-month warranty valid from the date of delivery to the end user.

For the date of delivery refer to the purchase invoice, which must always give the model and serial number of the machine.

For parts not made in the establishments of **FERRARI**, the warranty is limited to that granted by the supplier.

During the warranty period **FERRARI** undertakes to repair or replace faulty parts free of charge.

Verification of the faults and their causes must be carried out at our factory at Strada Squadri, 6 - 46040 GUIDIZZOLO (MN).

The costs for any onsite inspections carried out by **FERRARI**, transport and packing of the parts to be repaired or replaced, as well as the labour for their assembly are at the buyer's expense.

Repairs or replacements carried out with non-original parts will result in loss of the warranty coverage, which is also lost in case of interventions not given in the manual and carried out without our permission.

The warranty does not cover those parts which by their very nature or use are subject to deterioration or wear or poor maintenance.

Under no circumstances can the Customer claim compensation for damage, of any nature or for any reason.

It is the Customer's responsibility at the time the machine is delivered to check that it complies with that required in the contract and that it has not suffered any damage during transport.

In which case he must not use the machine and must inform **FERRARI** or the supplier within 6 days.

Responsibility is understood to be limited to the repair or replacement of parts which in the Manufacturer's unquestionable judgement are found to be faulty.

Complete replacement of the equipment is excluded, and no claims will be accepted for any damage possibly caused, or for lack of production.

FR

CONDITIONS DE GARANTIE



Les nouvelles machines sont couvertes par la garantie pour une durée de 12 mois à partir de la date de livraison jusqu'à l'utilisateur final.

Pour la date de livraison, la facture d'achat sert de référence, et sur celle-ci, le modèle et le numéro de série de la machine devront toujours apparaître.

Pour les pièces qui ne sont pas construites dans les établissements de la Société **FERRARI**, la garantie est limitée à celle que le fournisseur accorde.

Pendant la période de garantie, la Société **FERRARI** s'engage pour la réparation ou substitution gratuite des pièces défectueuses.

Les vérifications des défauts et de leurs causes devront être exécutées auprès de notre établissement de Strada Squadri, 6 - 46040 GUIDIZZOLO (MN).

Les frais pour des éventuelles enquêtes sur place, exécutées par la Société **FERRARI**, les frais de transport et d'emballage des pièces à réparer ou à substituer, ainsi que la main d'œuvre pour le montage de celles-ci, sont à charge de l'acheteur.

Les réparations ou les substitutions d'éléments avec des pièces non originales font déchoir le droit de garantie, de plus, celle-ci déchoit en cas d'interventions non reportées dans le manuel et exécutées sans notre autorisation.

Les pièces, qui par nature ou par destination sont sujettes à une détérioration ou à une usure ou à un mauvais entretien, sont exclues de la garantie.

L'Acheteur ne peut en aucun cas prétendre le remboursement de dommages de n'importe quelle nature.

Le Client est dans l'obligation de vérifier qu'au moment de la livraison, la machine répond à ce qui est inscrit dans le contrat et qu'elle n'ait subi aucun dommage durant le transport.

Dans un cas similaire, il ne devra pas utiliser la machine et devra informer la Société **FERRARI** ou le fournisseur endéans les 6 jours.

La responsabilité est limitée à la seule réparation ou substitution des pièces, qui suivant un jugement indiscutable du Constructeur, ne fonctionneraient pas.

La substitution intégrale de l'appareillage est exclue, et toutes demandes d'éventuels remboursements pour dommages causés ou production ratée ne seront pas prises en considération.

ES

CONDICIONES DE GARANTÍA



Las máquinas nuevas están cubiertas con una garantía de 12 meses de duración, desde la fecha de entrega al cliente final.

Se entiende por fecha de entrega, la que corresponde a la factura de adquisición de la máquina, en la que deberá indicarse siempre el modelo y el número de serie de la máquina.

Para las piezas no construidas en las dependencias de **FERRARI**, la garantía está limitada según las indicaciones del proveedor.

Durante el periodo de garantía, **FERRARI** se compromete a la reparación o sustitución gratuita de las piezas defectuosas.

Las detecciones de los defectos y de sus causas deberán ser efectuadas en las instalaciones de **FERRARI**, situadas en Strada Squadri, 6 - 46040 GUIDIZZOLO (MN).

Los gastos derivados de posibles inspecciones, efectuadas por **FERRARI**, los gastos de transporte y embalaje de las piezas para reparar o sustituir, a excepción de la mano de obra para el montaje de estas, son a cargo del comprador.

Las reparaciones o las sustituciones de componentes por piezas no originales significan la anulación del derecho de garantía, esta anulación se produce también en caso de intervenciones no indicadas en el manual y efectuadas sin nuestra autorización.

Quedan excluidas de la garantía las piezas que, por su naturaleza o por el lugar donde se encuentran alojadas están sujetas a deterioramiento o mal mantenimiento.

En ningún caso el comprador puede pretender el resarcimiento de daños, de cualquier naturaleza.

Es obligación del Cliente verificar, en el momento de la entrega de la máquina, que esta responda a todo cuanto está especificado en el contrato y no haya sufrido daños en el transporte.

En tal caso no deberá utilizar la máquina e informar antes de 6 días a **FERRARI** o al proveedor.

La responsabilidad se entiende limitada a la reparación o sustitución de piezas, que a juicio del fabricante, se demuestren no eficientes.

Está excluida la sustitución integral de la instalación, y no se reconocen solicitudes de cualquier resarcimiento por daños eventualmente causados o falta de producción.

IT

DALLA GARANZIA SONO ESCLUSI:

- Le rotture accidentali per trasporto.
- Rotture dovute ad un uso non corretto, o per incuria ed inadeguata manutenzione.
- Difetti di funzionamento derivanti da un'errata installazione.
- I componenti elettrici.
- Spese per il servizio di manutenzione ordinaria o straordinaria.
- É infine escluso dalla garanzia il prodotto riparato o manomesso da terzi non autorizzati, nonchè gli interventi per vizi o verifiche di comodo.
- Le parti soggette ad usura per il lavoro.

ISTRUZIONI PER IL TRASPORTO

ATTENZIONE!



Nelle fasi di trasporto, movimentazione e posizionamento della macchina:

Pericolo di ribaltamento dei componenti.

Pericolo di urto e schiacciamento per le persone.

Finché la macchina non risulta interamente sollevata é bene verificare il corretto bilanciamento della stessa.

Il sollevamento deve essere eseguito con continuità (esente da strappi o impulsivi).

Assicurarsi che non vi siano persone in zona pericolosa.



DURANTE IL SOLLEVAMENTO TUTTA L'AREA CIRCOSTANTE IL COMPONENTE É DA CONSIDERARSI ZONA PERICOLOSA.

EN

THE WARRANTY DOES NOT COVER:

- Accidental damage due to transport.
- Breakage due to incorrect use, carelessness or inadequate maintenance.
- Functional faults resulting from incorrect installation.
- The electrical components.
- Costs for scheduled and extraordinary maintenance.
- And lastly, the warranty does not cover the product when repaired or tampered with by unauthorized third parties, and interventions for faults or chance checks.
- Parts subject to wear and tear due to operation.

INSTRUCTIONS FOR TRANSPORT

CAUTION!



In the machine transport, handling and positioning phases:

Danger of overturning of components.

Danger of blows and crushing for persons.

Until the machine is not entirely lifted, check its correct balancing.

Lifting must be carried out smoothly (without any pulling and jerking).

Make sure no one is standing in the danger zone.



DURING LIFTING THE ENTIRE AREA AROUND THE COMPONENT MUST BE CONSIDERED A DANGER ZONE.

FR

SONT EXCLUS DE LA GARANTIE:

- Les ruptures accidentelles lors du transport.
- Ruptures dues à une utilisation non correcte ou par négligences et à cause d'un entretien inadéquat.
- Défauts de fonctionnement dérivants d'une installation erronée.
- Les éléments électriques.
- Frais pour le service d'entretien courant ou extraordinaire.
- Et finalement, la garantie exclu le produit réparé ou manipulé indûment par des tiers non autorisés, ainsi que les interventions pour vices ou contrôles de complaisance.
- Les parties sujettes à l'usure à cause du travail.

INSTRUCTIONS POUR LE TRANSPORT

ATTENTION!



Lors des phases de transport, manutention et positionnement de la machine :

Danger de renversement des composants.

Danger de choc et d'écrasement pour les personnes.

Tant que la machine n'est pas entièrement soulevée, il est opportun de vérifier l'équilibre correct de cette dernière.

Le levage doit être effectué avec continuité (sans à-coups ou secousses).

Vérifier l'absence de personnes dans la zone dangereuse.



DURANT LE LEVAGE, TOUTE LA ZONE AUTOUR DU COMPOSANT EST A CONSIDERER COMME ZONE DANGEREUSE.

ES

DE LA GARANTÍA ESTÁN EXCLUIDAS:

- Las roturas accidentales por el transporte.
- Roturas debidas a un uso incorrecto o a un inadecuado mantenimiento.
- Defectos de funcionamiento derivados por una errónea instalación.
- Los componentes eléctricos.
- Costes relativos al servicio de mantenimiento ordinario y extraordinario.
- Está excluido de la garantía el producto reparado o manipulado por terceros no autorizados.
- Las partes sujetas a desgaste por el trabajo.

INSTRUCCIONES PARA EL TRANSPORTE

¡ATENCIÓN!



En las fases de transporte, desplazamiento y colocación de la máquina:

Peligro de volcado de los componentes.

Peligro de golpe y aplastamiento para las personas.

Durante el levantamiento de la máquina, y hasta que esté completamente levantada, es conveniente controlar que se mantenga bien equilibrada.

El levantamiento se debe efectuar en modo continuado (sin tirones o impulsos).

Asegúrese de que no haya personas en la zona peligrosa.



DURANTE EL LEVANTAMIENTO, TODA EL ÁREA QUE CIRCUNDA AL COMPONENTE DEBE CONSIDERARSE ZONA PELIGROSA.

IT

AVVERTENZE PER LA MOVIMENTAZIONE



Il carico o lo scarico dovrà essere eseguito con funi di sollevamento a norme, ed inoltre:

Accertarsi che le fasce o funi siano costruite secondo normative vigenti su di esse vi siano apposte le relative targhette che certifichino la rispondenza alle norme.

ACCERTARSI CHE LA PORTATA MASSIMA DI CIASCUNA FASCIA O FUNE SIA SUPERIORE AL PESO TOTALE DELLA MACCHINA.

Verificare che le fasce o funi siano in buono stato.

Prestare la massima attenzione durante tutte le operazioni di movimentazione, allo scopo di non danneggiare la macchina.



É VIETATO AVVICINARSI O PASSARE SOTTO A CARICHI SOSPESI.

Per il sollevamento utilizzare un mezzo munito di gru con portata superiore al peso della macchina ed imbracare quest'ultima nei quattro angoli del telaio, come indicato in Figura.

EN

INSTRUCTIONS FOR HANDLING



Loading and unloading must be carried out with lifting cables to standards. Also:

Make sure that the straps or cables are made in accordance with current standards and that they have the relative dataplates certifying compliance with the standards.

MAKE SURE THAT THE MAXIMUM LOAD CAPACITY OF EACH STRAP OR CABLE IS GREATER THAN THE TOTAL WEIGHT OF THE MACHINE.

Check that the straps or cables are in good condition.

Pay maximum attention during all handling operations, in order not to damage the machine.



DO NOT APPROACH OR PASS UNDER SUSPENDED LOADS.

To lift, use a vehicle equipped with a crane of maximum load greater than weight of the machine and attach harness to the four corners of the frame, as shown in Figure.

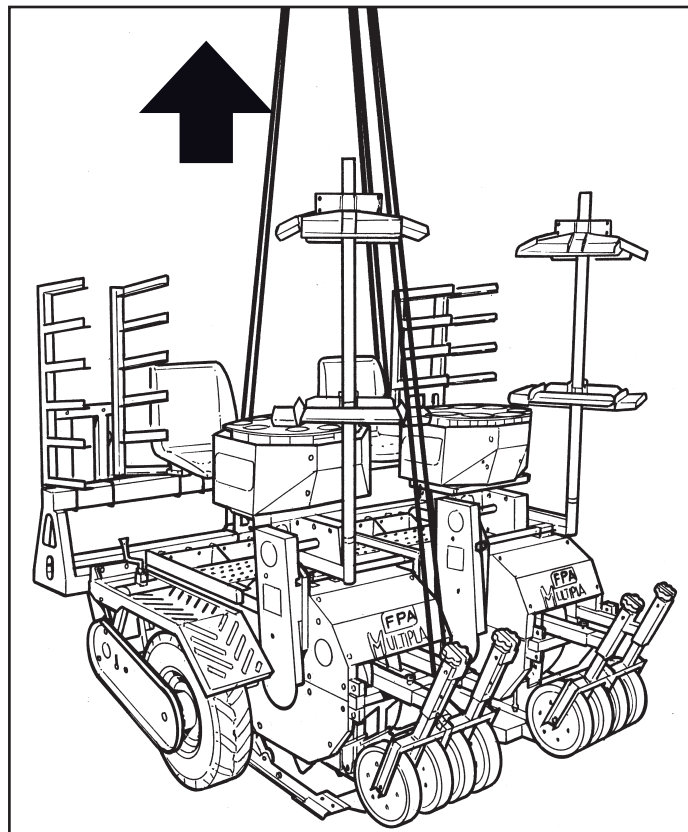

FR

AVERTISSEMENTS POUR LA MANUTENTION



Le chargement et déchargement devront être effectués avec des câbles de levage conformes aux normes et de plus:

Vérifier que les bandes ou les câbles sont réalisés selon les normes en vigueur, que les plaquettes correspondantes y sont apposées certifiant la correspondance aux normes.

VERIFIER QUE LA CAPACITE MAXIMUM DE CHARGE DE CHAQUE BANDE OU CABLE EST SUPERIEURE AU POIDS TOTAL DE LA MACHINE.

Vérifier que les bandes ou câbles sont en bon état.

Faire très attention durant toutes les opérations de manutention afin de ne pas endommager la machine.



IL EST INTERDIT DE S'APPROCHER OU DE PASSER SOUS DES CHARGES SUSPENDUES.

Pour la soulever, utiliser un véhicule équipé d'une grue avec un poids supérieur à celui de la machine et l'élinguer aux quatre coins du châssis, comme indiqué sur la figure.

ES

ADVERTENCIAS PARA EL DESPLAZAMIENTO



La carga o la descarga deberán realizarse con cabos elevadores conforme a la norma. También es necesario:

Asegurarse de que las eslingas o los cabos estén contruidos conforme a las normativas vigentes y de que lleven las placas que certifican que responden a las normas.

ASEGÚRESE DE QUE LA CAPACIDAD MÁXIMA DE CADA ESLINGA O CABO SEA SUPERIOR AL PESO TOTAL DE LA MÁQUINA.

Comprobar que las eslingas o cabos estén en buen estado.

Prestar la máxima atención durante todas las operaciones de desplazamiento, para así evitar daños a la máquina.



SE PROHIBE ACERCARSE O PASAR BAJO CARGAS SUSPENDIDAS.

Para el levantamiento, utilizar un vehículo dotado de grúa con una capacidad superior al peso de la máquina y eslingar esta última en la cuatro esquinas del chasis, como se indica en la Figura.

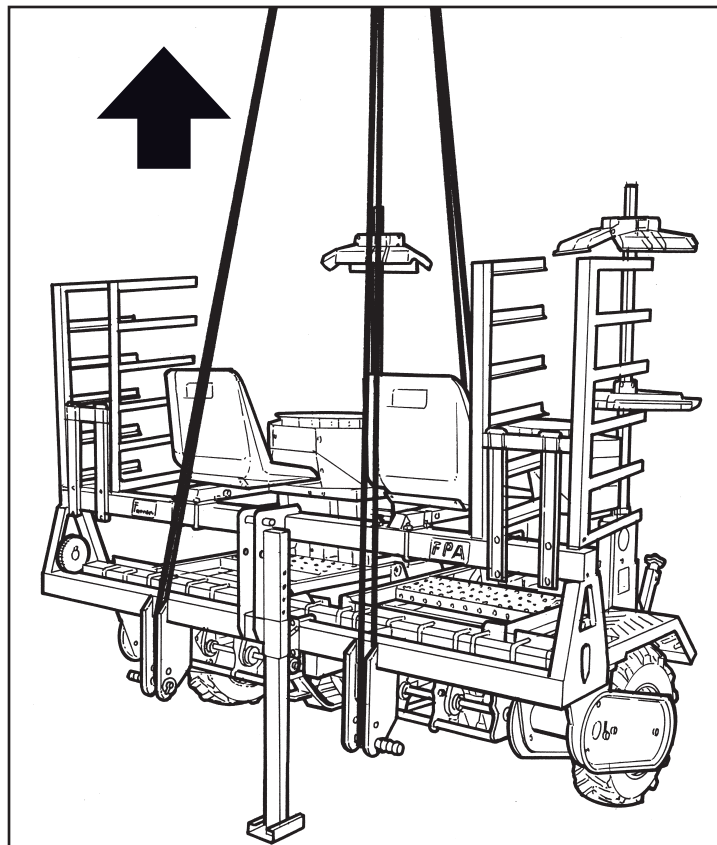

IT

TRASPORTO CON ALTRI MEZZI

Nel trasportare la macchina con altri mezzi, si devono considerare alcuni fattori per garantire una maggiore sicurezza e stabilità durante il trasporto, e più precisamente:

- La macchina è trasportabile su mezzi tipo camion, rimorchi, ecc. a patto che il mezzo sia idoneo per quanto riguarda la sagoma, la portata, lo stato della struttura portante; e comunque che rispetti le norme in vigore nel paese di utilizzo della vostra macchina.
- Bloccare la macchina in modo sicuro al pianale del vostro mezzo, utilizzando gli appositi ancoraggi preposti, utilizzando funi omologate ed in buono stato ed inserendo dei cunei sotto alle ruote.



La Ditta FERRARI si esonera da ogni responsabilità per danni causati durante il trasporto della macchina, nel caso non siano state applicate le misure sopra descritte.

EN

TRANSPORTING USING OTHER MEANS

For transporting the machine by other means, certain factors must be taken into consideration, to ensure better safety and stability during transport, i.e.:

- The machine can be transported by truck, trailer etc. provided the means is suitable as regards the outline, capacity, condition of the load-bearing frame and, in any case, complies with the regulations applicable in the country in which the machine is used.
- Secure the machine to the flatbed, by means of the anchoring devices provided, using homologated ropes in good condition and placing chocks under the wheels.



FERRARI shall not accept liability for damage caused during machine transport if the measures described above have not been adopted.

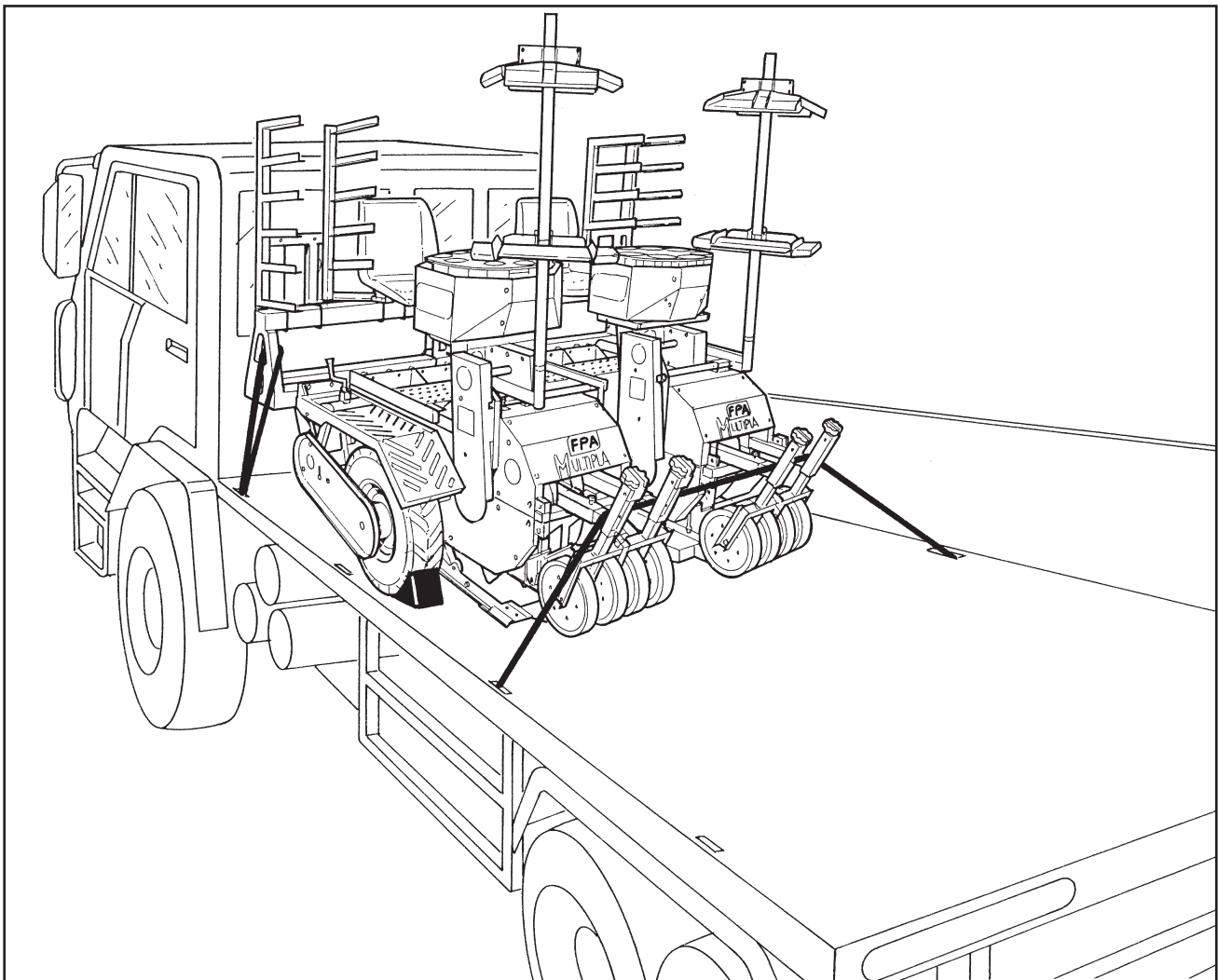

FR

TRANSPORT AVEC D'AUTRES MOYENS

Lors du transport de la machine avec d'autres moyens, il est nécessaire de prendre en considération certains facteurs afin de garantir une plus grande sécurité et stabilité durant le transport et plus précisément:

- La machine peut être transportée sur des moyens type camion, remorques, etc. à condition que le moyen soit approprié en ce qui concerne le gabarit, la capacité, l'état de la structure portante et qu'il respecte les normes en vigueur dans le pays d'utilisation de la machine.
- Bloquer la machine de manière sûre à la plate-forme du moyen de transport en utilisant les ancrages préposés, les câbles homologués et en bon état, et en plaçant des cales sous les roues.



La société FERRARI s'exonère de toute responsabilité pour les dommages provoqués durant le transport de la machine lorsque les mesures décrites ci-dessus n'ont pas été appliquées.

ES

TRANSPORTE CON OTROS MEDIOS

Si se transporta la máquina con otros medios, se deben considerar una serie de factores para garantizar mayor seguridad y estabilidad durante el transporte, y más precisamente:

- La máquina puede transportarse en vehículos como camiones, remolques, etc., siempre y cuando el medio sea idóneo en lo que se refiere a galibo, capacidad, estado de la estructura portante y, en todo caso, siempre que respete las normas vigentes en el país de uso de la máquina.
- Sujetar la máquina de modo seguro a la plataforma del vehículo, utilizando los anclajes para ello dispuestos, con cabos homologados y en buen estado e introduciendo cuñas bajo las ruedas.



La firma FERRARI se exime de toda responsabilidad por daños causados durante el transporte de la máquina, en caso de que no se hayan aplicado las medidas anteriormente descritas.

IT

NORME DI SICUREZZA E RISCHI RESIDUI

Di seguito sono elencate le norme di sicurezza da rispettare prima e durante l'uso della macchina.

ISTRUZIONE

- Si raccomanda all'operatore o qualsiasi persona che interagisca con la macchina, di leggere completamente il manuale prima di ogni intervento.
- Accertarsi che le seguenti istruzioni siano lette e capite e che diventino di normale applicazione nell'uso e nella manutenzione della macchina.
- La mancata osservanza o trascuratezza delle norme di sicurezza nell'uso e manutenzione della macchina sono causa di incidenti.



Il Costruttore si esonera da ogni responsabilità per ogni eventuale danno a persone o cose causati da negligenza nella lettura e nella messa in pratica delle procedure e/o delle istruzioni contenute nel manuale.

COMPETENZE E CONTROLLI

- Installazione, messa in funzione e manutenzione straordinaria della macchina devono essere eseguiti da persone qualificate.
- La macchina deve essere comandata e controllata da una persona al fine di evitare condizioni pericolose alla propria sicurezza e a quella di altre persone.
- Prima di usare la macchina, accertarsi che qualsiasi condizione pericolosa per la sicurezza sia stata opportunamente eliminata.
- Non lubrificare la macchina quando questa è in funzione.
- Avvertire i responsabili preposti d'ogni eventuale modifica realizzata sulla macchina o irregolarità di funzionamento che possono pregiudicarne la sicurezza.
- Durante il lavoro attenersi scrupolosamente alle indicazioni dei segnali e/o etichette poste sulla macchina.
- Non inserire parti del corpo nella macchina durante il funzionamento e dove è segnalato il divieto.

EN

SAFETY RULES AND RESIDUAL RISKS

Listed below are the safety rules to be complied with before and during machine use.

INSTRUCTIONS

- The operator or any person interacting with the machine must carefully read the manual before any intervention.
- Make sure that the following instructions are read and understood and that they become routine procedure in machine use and maintenance.
- Failure to comply with or carelessness in following the safety rules for machine use and maintenance are the cause of accidents.



The Manufacturer is relieved of any responsibility for possible damage to persons or property caused by carelessness in reading and implementing the procedures and/or instructions given in the manual.

COMPETENCE AND CONTROLS

- Machine installation, starting up and extraordinary maintenance must be carried out by qualified persons.
- The machine must be commanded and controlled by a qualified person in order to avoid dangerous conditions for his safety and that of other persons.
- Before using the machine make sure that any conditions dangerous to safety have been opportunely eliminated.
- Do not lubricate the machine when it is running.
- Notify the persons in charge in case of any possible modification made on the machine or irregularity in its operation that could jeopardize safety.
- During work, scrupulously comply with the signs and/or labels placed on the machine.
- Do not place parts of the body in the machine when it is working, and where prohibited.

FR

NORMES DE SECURITE ET AUTRES RISQUES

Les normes de sécurité à respecter avant et pendant l'utilisation de la machine sont énoncées ci-après.

INSTRUCTIONS

- On recommande à l'opérateur ou à toute autre personne qui manipule la machine, de lire complètement le manuel avant chaque intervention.
- S'assurer que les instructions suivantes soient lues et bien comprises et, qu'elles deviennent une application normale dans l'utilisation et l'entretien de la machine.
- Le non-respect ou la négligence des normes de sécurité dans l'utilisation et l'entretien de la machine sont des causes d'accidents.



Le Constructeur décline toute responsabilité pour tout dommage éventuel aux personnes ou choses, causé par la négligence dans la lecture ou dans la mise en pratique des procédures et/ou des instructions contenues dans le manuel.

COMPÉTENCES ET CONTRÔLES

- Installation, mise en fonction et entretien spécial de la machine doivent être exécutés par des personnes qualifiées.
- La machine doit être commandée et contrôlée par une seule personne afin d'éviter des conditions dangereuses vis-à-vis de la propre sécurité et de celle d'autres personnes.
- Avant d'utiliser la machine, s'assurer que toute condition dangereuse ait été opportunément éliminée.
- Ne pas lubrifier la machine lorsqu'elle est en fonction.
- Avertir les responsables préposés pour chaque modification éventuelle réalisée sur la machine ou irrégularité de fonctionnement qui peuvent compromettre la sécurité.
- Pendant le travail, se conformer scrupuleusement aux indications des signaux et/ou étiquettes situées sur la machine.
- Ne pas introduire des parties du corps dans la machine pendant le fonctionnement et là où l'interdiction est signalée.

ES

NORMAS DE SEGURIDAD Y RIESGOS RESIDUALES

Se detallan a continuación las normas de seguridad para respetar antes y durante el uso de la máquina.

INSTRUCCIONES

- Se recomienda al operario o a cualquier persona que trabaje con la máquina, de leer completamente el manual antes de cada intervención.
- Asegurarse que las siguientes instrucciones sean leídas y entendidas, y que sean de normal aplicación en el uso y en el mantenimiento de la máquina.
- La falta de aplicación de las normas de seguridad en el uso y mantenimiento de la máquina son causa de incidentes.



El fabricante se exime de toda responsabilidad por el eventual daño a personas o cosas, causadas por negligencia en la lectura y en la puesta en práctica de los procedimientos y/o de las instrucciones contenidas en el manual.

COMPETENCIA Y CONTROLES

- Instalación, puesta en funcionamiento y mantenimiento extraordinario de la máquina deben ser efectuados por personas calificadas.
- La máquina debe ser comandada y controlada por una sola persona, a fin de evitar condiciones peligrosas a la propia seguridad y a la de otras personas.
- Antes de usar la máquina, asegurarse que cualquier condición peligrosa para la seguridad haya sido oportunamente eliminada.
- No lubricar la máquina cuando está en funcionamiento.
- Avisar a los responsables de cualquier modificación realizada en la máquina o irregularidades de funcionamiento que pudiesen perjudicar a la seguridad.
- Durante el trabajo atenerse escrupulosamente a las indicaciones de las señales y/o placas situadas en la máquina.
- No introducir piezas en el cuerpo de la máquina durante el funcionamiento y donde está indicado como prohibido.

IT

- È vietato salire sulla macchina al di fuori della postazione adibita all'operatore, oppure introdurre mani o oggetti attraverso le feritoie quando la macchina è in funzione.
- Gli operatori devono prestare attenzione ai rischi di intrappolamento e impigliamento dei vestiti e/o capelli lunghi negli organi in movimento; si raccomanda l'utilizzo di cuffie per il contenimento di capelli.
- Durante il funzionamento della macchina assicurarsi che nessun estraneo si avvicini incautamente alla stessa o ai comandi.
- È vietato l'accesso agli estranei in prossimità della macchina operativa (anche se in sosta).
- Nel caso di presenza di terzi (estranei o colleghi) nelle vicinanze della macchina, l'operatore deve sorvegliare sulla loro incolumità ed avvertirli dei pericoli.
- Non indossare abiti con maniche larghe, cravatte, sciarpe, anelli, bracciali e catenine o indumenti ed oggetti simili che potrebbero essere agganciati dalle parti in movimento e causare lesioni gravi.
- Prima di intervenire sulla macchina, assicurarsi che sia stata tolta la chiave di accensione del trattore.
- La macchina non può essere usata per lavori diversi da quelli previsti e per i quali è stata costruita.
- Non utilizzare parti della macchina separate dal complesso o dalla configurazione prevista dal costruttore.
- Al distacco della macchina abbiate cura di staccare per primi i tubi idraulici (se presenti). Riponeteli nell'apposita sede contrassegnata, al fine di evitare possibili rotture o spargimenti di olio.



Prima di spegnere il motore della trattore, tirare il freno di stazionamento e controllare che sia inserita la marcia.

- Non utilizzare la macchina in funzione marciando in retromarcia.
- Accertarsi della stabilità del trattore e della pendenza del terreno in cui si dovrà operare. Su terreni collinari, è consigliabile operare con trattore a quattro ruote motrici munito di pneumatici non usurati in modo da migliorare l'aderenza al suolo.

EN

- Climbing on the machine is prohibited, except in the operator's position, or introduce objects through the feed openings when the machine is working.
- Operators must pay attention to the risks of clothes and/or long hair getting caught up or tangled in the moving parts; it is advisable to wear caps for holding hair.
- During machine operation make sure that no unauthorized persons incautiously approach it or the controls.
- Unauthorized persons must not be allowed to approach the machine (even when it is stopped).
- In case of the presence of third parties (unauthorized persons or colleagues) near the machine, the operator must control their safety and warn them of the dangers.
- Do not wear clothing with loose sleeves, ties, scarves, rings, bracelets, chains or similar garments and objects that could get caught up in the moving parts and cause serious injuries.
- Before operating on the machine, make sure that the ignition key of the tractor is removed.
- The machine must only be used for carrying out work for which it is designed.
- Do not use parts of the machine separated from the unit or from the configuration provided for by the Manufacturer.
- When disconnecting the machine, take care to ensure that the hydraulic pipes (if present) are disconnected first. Replace them in the seats marked to prevent possible breakage or oil leaks, and also remove the plug from the electrical supply.



Before switching the engine of the tractor off, pull the parking brake and check to make sure the gear is engaged.

- Do not reverse the machine while operating it.
- Ensure the stability of the tractor and the slope of the ground on which work is to be done. On hilly grounds, it is advisable to use a four-wheel drive tractor with tyres that are not worn to ensure better grip on the ground.

FR

- Il est interdit de monter sur la machine, sauf à l'emplacement réservé à l'opérateur, ou d'introduire les mains ou des objets à travers les fentes quand la machine est en fonction.
- Les opérateurs doivent faire attention aux risques d'empêchement et d'accrochage des vêtements et/ou cheveux longs dans les organes en mouvement; on recommande d'ailleurs l'utilisation de casque pour recouvrir les cheveux.
- Pendant le fonctionnement de la machine, s'assurer qu'aucune personne étrangère ne s'approche imprudemment de celle-ci ainsi que de ses commandes.
- L'accès est interdit aux étrangers à proximité de la machine en marche (même si elle est à l'arrêt).
- Dans le cas de présence de tiers (personnes étrangères ou collègues) à proximité de la machine, l'opérateur a la responsabilité de surveiller et d'avertir les autres des dangers.
- Ne pas porter des vêtements à manches larges, cravates, écharpes, bagues, bracelets et chaînettes ou effets personnels et objets similaires qui pourraient rester accrochés dans les parties en mouvement et causer ainsi des lésions graves.
- Avant d'intervenir sur la machine, vérifier que la clé de contact du tracteur a été enlevée.
- La machine ne peut être utilisée pour des travaux différents de ceux qui sont prévus et pour lesquels elle a été construite.
- Ne pas utiliser des parties de la machine séparées de l'ensemble ou de la configuration prévue par le constructeur.
- En détachant la machine, ayez soin de décrocher tout d'abord les tuyaux hydrauliques (si présents). Déposez-les dans le logement spécial indiqué afin d'éviter les ruptures possibles ou les renversements d'huile.



Avant d'éteindre le moteur du tracteur, tirer le frein de stationnement et contrôler que la vitesse est enclenchée.

- Ne pas utiliser la machine en fonction en marche arrière.
- S'assurer de la stabilité du tracteur et de la déclivité du terrain où l'on doit travailler. Sur les terrains en colline, il est conseillé de travailler avec un tracteur à quatre roues motrices équipé de pneus neufs de manière à optimiser l'adhérence au sol.

ES

- Está prohibido subirse a la máquina en cualesquiera puntos que no sean el puesto del operador, o bien introducir las manos u objetos a través los orificios de alimentación o salida de la banda cuando la máquina está en funcionamiento.
- Los operarios deben prestar atención al riesgo de trabarse y enredarse los vestidos y/o cabellos largos en los órganos en movimiento; se recomienda el uso de cofias para la cabeza.
- Durante el funcionamiento de la máquina asegurarse que nadie externo, se aproxime indebidamente a esta, o a los mandos.
- Queda prohibida la presencia de extraños en proximidad de la máquina en estado operativo (incluso detenida).
- En el caso de presencia de terceros (externos o del mismo taller) en las proximidades de la máquina, el operario debe vigilar y advertirles de la peligrosidad.
- No llevar prendas con mangas anchas, corbatas, zapatos, anillos, brazaletes y cadenas u objetos similares que puedan ser enganchados por las partes en movimiento y causar lesiones graves.
- Antes de intervenir en la máquina se deberá controlar que haya sido retirada la llave del encendido del tractor.
- La máquina no puede ser usada para operaciones diversas a aquellas previstas y para los cuales ha sido construida.
- No utilizar piezas de la máquina separadas del conjunto o de la configuración prevista por el fabricante.
- En el momento de desconectar la máquina, asegúrese de desconectar en primer lugar los tubos hidráulicos (si los hubiera). Deposítelos en el alojamiento señalado, a fin de evitar riesgos de rotura o vertidos de aceite.



Antes de apagar el motor del tractor, aplicar el freno de estacionamiento y controlar que esté puesta la marcha.

- No hacer funcionar la máquina marcha atrás.
- Asegurarse de la estabilidad del tractor y de la pendiente del terreno en que se debe trabajar. En terrenos montuosos, es aconsejable trabajar con tractores de cuatro ruedas motrices equipados con neumáticos no desgastados, para así mejorar la adherencia al suelo.

IT

- Controllare che gli innesti rapidi di collegamento siano inseriti correttamente (se presenti).
- Non avviare il trattore prima di essere correttamente seduti al posto di guida.
- Non utilizzare la macchina operatrice in avaria anche solamente sospetta, avvertite altresì il Vostro rivenditore più vicino o direttamente il servizio tecnico clienti della **FERRARI** per le irregolarità riscontrate e richiedetene l'intervento.
- Non utilizzare assolutamente la macchina in stato psico-fisico alterato sotto l'effetto di alcool o sotto l'effetto di medicinali come sonniferi, calmanti, eccitanti, droghe o qualsiasi altra sostanza lecita o illecita che possa in qualsiasi modo rallentare o alterare le percezioni sensoriali dell'individuo, i riflessi o la vista.
- Il trattore deve essere previsto di roll-bar o di cabina, e/o di ogni altro dispositivo di sicurezza prescritto dalle normative vigenti. L'operatore è tenuto al loro uso nei modi appropriati e prescritti sul libretto di uso e manutenzione del trattore.
- Mantenere costantemente il controllo del mezzo e conoscere le modalità di spegnimento e arresto immediato del trattore e della macchina operatrice.
- Dopo un urto contro un ostacolo, fermarsi, arrestare l'insieme trattore-macchina, inserire il freno di stazionamento, e constatare l'entità del danno. In caso di danni se pur lievi, prima di continuare, procedere alle riparazioni del caso.
- Prima di sganciare la macchina dal trattore appoggiarla stabilmente a terra ed assicurarsi che la stessa sia in equilibrio stabile, quindi e solo allora sganciare la macchina dal trattore verificandone comunque sempre la stabilità.
- Assicurarsi che l'aggancio al trattore venga effettuato in modo sicuro e stabile usando sempre le spine di sicurezza fornite in dotazione.
- Per la circolazione stradale fare riferimento alle norme del "Codice della Strada" in vigore.

EN

- Check to make sure the quick-release couplings (if present) are inserted correctly.
- Do not start up the tractor unless you are seated correctly in the driver's seat.
- Do not use the operating machine if a fault is suspected; contact your dealer or contact the **FERRARI** Customer Service directly to inform them of the problem and request assistance.
- Do not use the machine if you are in an altered metal-physical state under the effect of alcohol or medicines such as sleeping tablets, tranquilizers, stimulants, drugs or other acceptable or illegal substances which can, in some way, slow down or alter the sensorial perceptions, reflexes or vision.
- The tractor must be provided with a roll-bar or cab, and/or all other safety devices prescribed by the safety standards. The operator must use these appropriately as prescribed in the tractor use and maintenance Manual.
- Always maintain control over the vehicle and be familiar with the method for switching on and immediately stopping the tractor and the operating machine.
- In case of impact against an obstacle, stop the tractor-machine assembly, apply the parking brake and check the extent of the damage. If there is even slight damage, carry out the necessary repairs before continuing with operations.
- Before unhooking the machine from the tractor, park it stably on the ground and ensure that it is balanced, and unhook the machine from the tractor, always ensuring the stability.
- Make sure the machine is hooked safely and stably to the tractor always using the shear pin supplied.
- For road travel, refer to the "Road Traffic Rules" in force.

FR

- Contrôler que les raccords rapides de raccordement (si présents) sont insérés correctement.
- Ne jamais démarrer le tracteur sans être d'abord parfaitement installé au poste de conduite.
- Ne pas utiliser la machine si elle est en panne ou si elle a un problème et signaler immédiatement au revendeur de zone ou directement au service technique clients de **FERRARI** tous les problèmes rencontrés et demander à ces derniers d'intervenir.
- Il est strictement interdit d'utiliser la machine dans un état psycho-physique altéré ou sous l'effet d'alcool, de médicaments tels des somnifères, des calmants, des excitants, des drogues ou tout autre substance licite ou illicite pouvant de quelque manière ralentir ou altérer les perceptions sensorielles de l'individu, les réflexes ou la vue.
- Le tracteur doit être équipé de roll-bar ou d'une cabine et/ou de tout autre dispositif de sécurité recommandé par les normes en vigueur. L'opérateur doit les utiliser de manière appropriée et indiquée sur la notice d'utilisation et de maintenance du tracteur.
- Conserver constamment le contrôle de l'engin et connaître les modes d'arrêt immédiat du tracteur et de la machine.
- Après avoir heurté un obstacle, il faut s'arrêter, arrêter l'ensemble tracteur-machine, enclencher le frein de stationnement et constater l'importance des dégâts. En cas de détériorations, même légères, il faut effectuer les réparations avant de continuer.
- Avant de décrocher la machine du tracteur, il faut la poser stablement au sol et s'assurer que cette dernière est en équilibre stable, puis et seulement à ce moment là, décrocher la machine du tracteur en contrôlant toujours sa stabilité.
- Vérifier que l'attelage au tracteur est effectué de manière sûre et stable en utilisant toujours les fiches de sécurité fournies.
- Pour la circulation sur toute, se référer aux normes du code de la route en vigueur.

ES

- Controlar que los acoplamientos rápidos de conexión, si los hubiera, estén correctamente aplicados.
- No encender el tractor sin estar debidamente sentados en el puesto del conductor.
- No utilizar la máquina operadora en caso de la más mínima sospecha de avería; advierta de las irregularidades encontradas a su concesionario más cercano o directamente al servicio de asistencia técnica de **FERRARI** y solicite su intervención.
- No utilice en ningún caso la máquina si se encuentra en un estado psico-físico alterado, bajo el efecto del alcohol o de medicamentos, somníferos, calmantes, excitantes, drogas o cualquier otra sustancia lícita o ilícita que pueda de algún modo disminuir la capacidad de reacción o alterar las percepciones sensoriales, los reflejos o la vista.
- El tractor debe estar equipado con roll-bar o cabina, así como con todos los demás dispositivos de seguridad establecidos por las normativas vigentes. El operador deberá utilizarlos del modo más adecuado, como se indica en el manual de uso y mantenimiento del tractor.
- Mantener constantemente el vehículo bajo control y estar perfectamente informados acerca de los modos de apagado y parada inmediata de la máquina operadora.
- En caso de chocar contra un obstáculo, detenerse, parar el conjunto tractor-máquina, poner el freno de estacionamiento y comprobar la entidad de los daños. En caso de daños, por leves que sean, no continuar sin antes efectuar las reparaciones correspondientes.
- Antes de desacoplar la máquina del tractor, apoyarla en modo estable en el suelo y asegurarse de que quede en equilibrio firme; sólo entonces desacoplar la máquina del tractor, sin olvidarse en ningún caso de comprobar la estabilidad.
- Asegúrese de que el acoplamiento al tractor se lleve a efecto en modo seguro y estable, usando siempre las clavijas de seguridad servidas de serie.
- Para circular por carretera, atenerse a las normas vigentes del Código de Circulación.

IT

- Verificare che le protezioni, i ripari e tutti i dispositivi di sicurezza siano al loro posto e siano in buono stato ed efficienza.
- Evitare di parcheggiare la macchina su discese ripide o su terreni poco stabili.
- Riparare o sostituire parti del mezzo eventualmente rotte, sempre e solo se gli interventi sono indicati tra quelli possibili nel manuale di istruzione. In caso contrario rivolgersi al rappresentante di zona del costruttore o ad un'officina meccanica debitamente autorizzata.
- Assicurarsi che la trattrice sia munita di specchietti retrovisori, per garantire la visibilità laterale su entrambi i lati della macchina.
- Durante la fase di carico della macchina la zona circostante è da ritenersi pericolosa.
- La formazione professionale dell'utilizzatore, come previsto dalla legislazione vigente, dovrà essere svolta a cura del datore di lavoro, ma in considerazione della pericolosità della macchina, è indispensabile che il costruttore della macchina o il suo rappresentante di zona mettano a disposizione la loro esperienza per formare ed addestrare il personale delle aziende agricole ed agro-meccaniche.
- Si sottolinea che durante l'uso della macchina occorre rispettare tutte le disposizioni sulla salute e sicurezza dei lavoratori di cui al DLgs 626/94, e successive modifiche ed integrazioni.
- Prima di iniziare a lavorare, è necessario familiarizzare con i comandi della macchina.
- Prima di abbandonare il trattore, abbassare il sollevatore, inserire il freno di stazionamento e togliere la chiave di accensione dal quadro comandi.
- Tenere presente che la tenuta di strada, la capacità di direzione e frenatura sono influenzati dalla presenza di una macchina portata o trainata.
- In fase di trasporto su strada, con macchina sollevata mettere in posizione di blocco la leva di comando del sollevatore idraulico.

EN

- Make sure that the protectors, guards and all the safety devices are in place and are in good working condition.
- Do not park the machine on steep slopes or on unstable ground.
- Only repair and/or replace faulty parts when the relative procedure is described in this manual. For operations not included in this manual, contact your local dealer or an authorized workshop.
- Make sure the tractor is fitted with rear view wing mirrors which guarantee visibility along both sides of the machine.
- When the machine is being loaded, the surrounding area is to be considered a danger zone.
- The Operator's professional training, in accordance with current legislation, is the employer's responsibility, but, due to the particularly dangerous nature of the machine, it is essential that the machine manufacturer or local dealer, put their expertise and experience at the Customer's disposal to help train personnel.
- It is important to remember that when using the machine, all legislation concerning the health and safety of employees, included in DLgs 626/94 and all successive amendments and supplements, must be observed.
- Before starting work, the operator must be familiar with all the machine controls.
- Before leaving the tractor: lower the lifter, set the parking brake and remove the ignition key from the dashboard.
- Bear in mind that road-holding, steering and braking performance are affected by the carrying or towing of machinery.
- When transporting the machine by road, after having raised it, place the hydraulic lifter control lever in the locked position.

FR

- Vérifier que les protections et tous les dispositifs de sécurité sont à leur place et en bon état.
- Il faut éviter de stationner la machine sur des pentes raides ou sur des sols instables.
- Réparer ou remplacer des composants de l'engin, éventuellement cassés, toujours et uniquement si ces interventions sont indiquées parmi celles qui sont possibles dans le manuel d'instruction. Dans le cas contraire, il faut contacter le représentant de zone du constructeur ou un atelier mécanique autorisé.
- Il faut s'assurer que le tracteur est équipé de rétroviseurs latéraux, pour assurer une bonne visibilité latérale sur les deux côtés de la machine.
- Lors de la phase de chargement de la machine, il faut savoir que la zone à proximité est dangereuse.
- La formation professionnelle de l'utilisateur, comme cela est prévu par la réglementation en vigueur, doit être effectuée par l'employeur, mais compte tenu du danger des machines, il faut impérativement que le constructeur de la machine ou son représentant de zone fournisse son expérience pour former le personnel des exploitations agricoles et agro-mécaniques.
- Il est signalé, que lors de l'utilisation de la machine, il faut respecter toutes les dispositions en matière de santé et de sécurité des travailleurs conformément à la loi en vigueur.
- Avant de commencer à travailler, il faut s'habituer aux commandes de la machine.
- Avant d'abandonner le tracteur, abaisser l'élévateur, insérer le frein de stationnement et enlever la clé de contact du tableau de contrôle.
- Se rappeler que la présence d'une machine portée ou remorquée a une influence sur la tenue de route, la capacité de direction et de freinage.
- En phase de transport sur route, avec la machine soulevée, mettre le levier de commande de l'élévateur hydraulique en position de blocage.

ES

- Comprobar que las protecciones, cubiertas y demás dispositivos de seguridad estén en su sitio y en buen estado de funcionamiento.
- Evitar aparcar la máquina en cuevas abajo muy pronunciadas o en terrenos poco estables.
- Reparar o sustituir las partes del medio que puedan haberse roto, únicamente en caso de que dichas operaciones estén recogidas en el manual de instrucciones como reparaciones que pueden efectuarse. Caso contrario, dirigirse al representante de zona del fabricante, o a un taller mecánico debidamente autorizado.
- Asegúrese de que el tractor esté dotado de espejos retrovisores, para garantizar la visibilidad lateral en los dos lados de la máquina.
- Durante la fase de carga de la máquina, la zona en torno debe considerarse peligrosa.
- El empresario empleador se encargará de la formación profesional del usuario, tal y como se regula en la legislación vigente. Sin embargo, considerando la peligrosidad de la máquina, es indispensable que el fabricante de la máquina o su representante de zona pongan a disposición su experiencia para formar y adiestrar al personal de las empresas agrícolas y agro-mecánicas.
- Hay que subrayar que, durante el uso de la máquina se deben respetar todas las disposiciones en materia de salud y seguridad de los trabajadores recogidas en el DLgs 626/94 y en sus posteriores actualizaciones e integraciones.
- Antes de empezar a trabajar, es necesario familiarizarse con los mandos de la máquina.
- Antes de dejar el tractor, bajar el elevador, poner el freno de estacionamiento y quitar la llave de encendido del tablero de mandos.
- No hay que olvidar que el agarre en la calzada, la capacidad de dirección y el frenado se ven influenciados por la presencia de una máquina cargada o arrastrada.
- Durante el transporte por carretera, con la máquina elevada, poner en posición de bloqueo la palanca de mando del elevador hidráulico.

IT

- **L'operatore deve prendere posizione sulla macchina solo con trattore fermo e bloccato e con macchina posizionata a terra. E' assolutamente vietato effettuare spostamenti sul campo di lavoro e su strada, con sollevatore alzato ed operatori a bordo.**
- **E' vietato scendere e salire, con macchina in movimento e non appoggiata a terra.**
- **Non utilizzare la macchina nelle ore notturne e comunque con scarsa visibilità.**

EN

- **The operator should get into position on the machine only while the tractor is stationary, with the parking brake on and the machine standing on the ground. Never move the machine while it is in the field of work or on the road, with the lifter in the raised position or while the operator is on board.**
- **Do not get on or off the machine while it is in motion or when it is not standing on the ground.**
- **Do not use the machine during the night or in any case by little visibility.**



FR

- L'opérateur doit prendre position sur la machine seulement lorsque le moteur est à l'arrêt et bloqué et lorsque la machine est au sol. Il est strictement interdit de se déplacer sur le terrain de travail et sur la route lorsque l'élévateur est relevé et que les opérateurs sont à bord.
- Il est interdit de descendre et de monter si la machine est en mouvement et qu'elle n'est pas en appui au sol.
- Ne pas utiliser la machine pendant la nuit et dans tous les cas lorsque la visibilité est réduite.

ES

- El operador debe situarse sobre la máquina sólo cuando el tractor está parado y bloqueado y con la máquina posada en el suelo. Está completamente prohibido desplazarse por el campo de trabajo y por la carretera con el elevador en posición alta y con operadores a bordo.
- Está prohibido descender y subir con la máquina en movimiento y no apoyada en el suelo.
- No utilizar la máquina en las horas nocturnas o con visibilidad escasa.

IT



ATTENZIONE: PERICOLO DI SCHIACCIAMENTO! Assicurarsi che nessuna persona si introduca tra macchina e trattore (Fig. 1), soprattutto quando questa è accesa; un qualsiasi movimento anche accidentale della trattoria, una sterzata brusca, esporrebbe la persona ad un grave rischio di trascinamento e schiacciamento con conseguenze anche gravi.



ATTENZIONE: PERICOLO DI SCHIACCIAMENTO (Fig. 2)! Prima di mettervi in marcia con la macchina, assicuratevi che non ci sia alcuna persona sotto alla macchina, che svolga ad esempio operazioni di manutenzione, di pulizia, di registrazione o di sostituzione, ecc., senza esserne a conoscenza, in quanto la persona interessata sarebbe esposta ad un grave rischio di schiacciamento agli arti con conseguenze anche gravi. Assicuratevi comunque oltre ad una eventuale persona sotto alla macchina, che non vi siano corpi estranei (tipo: utensili, martinetti per il sollevamento, ecc.) che potrebbero pregiudicare la sicurezza della macchina.

EN



WARNING: CRUSHING HAZARD! Make sure no-one comes between the machine and the tractor (Fig. 1), especially when the latter is running; any accidental movement of the tractor or sharp steering means the person risks being dragged or crushed by the machinery. The resulting injuries can be extremely serious



WARNING: CRUSHING HAZARD (Fig. 1)! Before setting off with the mixer-wagon, make sure no-one is underneath the machine, who unbeknown to the tractor driver, may be carrying out maintenance operations, cleaning or adjusting the machine or carrying out repairs or replacements etc., this person is exposed to serious crushing hazards: should the tractor driver inadvertently set off, the person is likely to sustain serious injuries. As well as checking to make sure there are no persons under the machine, make sure there are no obstacles or foreign objects (e.g.: tools, jacks, etc.) which could jeopardize machine safety.

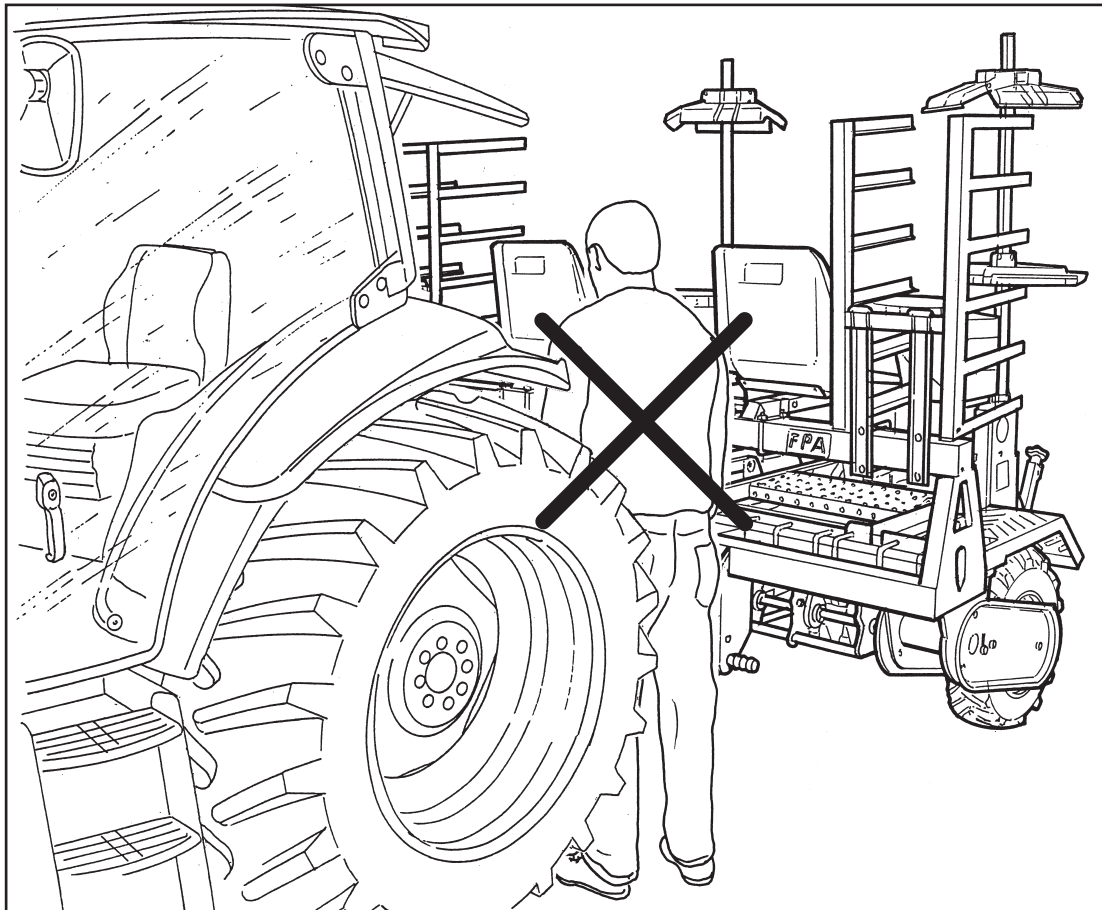

Fig. 1

FR



**ATTENTION : DANGER D'ECRA-
SEMENT !** Il faut s'assurer qu'aucune
personne ne s'introduise entre la machi-
ne et le tracteur (Fig. 1), surtout lorsque
cette dernière est actionnée ; tout mouvement,
même accidentel du tracteur et un braquage
 Brusque exposerait la personne concernée à un
risque grave d'entraînement et de cisaillement
pouvant avoir des graves conséquences.



**ATTENTION : DANGER D'ECRA-
SEMENT (Fig. 1) !** Avant de démarrer
avec la chargeuse mélangeuse, il faut
s'assurer que personne ne se trouve
sous la machine, pour effectuer des opérations
d'entretien, de nettoyage, de réglage ou de rem-
placement, etc, sans le savoir, car cette person-
ne serait exposées à un grave risque d'écrase-
ment des membres, pouvant avoir de graves
conséquences. Dans tous les cas, il faut s'assu-
rer, outre la présence d'une éventuelle personne
sous la machine, qu'il n'y a pas de corps étran-
gers (type : outils, crics de levage, etc) risquant
de compromettre la sécurité de la machine.

ES



**¡ATENCIÓN! ¡PELIGRO DE APLA-
STAMIENTO!** Asegúrese de que no se
meta nadie entre la máquina y el tractor
(Fig. 1), sobretodo si el tractor está en-
cendido; cualquier movimiento accidental del
tractor, un giro de volante brusco, expondría a
la persona a un grave riesgo de arrastre y apla-
stamiento, con consecuencias que podrían ser
graves.



**¡ATENCIÓN! ¡PELIGRO DE APLA-
STAMIENTO! (Fig.2)** Antes de poner-
se en marcha con la máquina, asegúrese
de que, sin que usted lo sepa, no haya
bajo la máquina algún operador realizando ac-
tuaciones de mantenimiento, de limpieza, de re-
gulación, de sustitución, etc., ya que la persona
en cuestión se vería expuesta a un grave riesgo
de aplastamiento de las extremidades, con con-
secuencias que podrían ser graves. Además de
comprobar que no haya nadie bajo la máquina,
asegúrese también de que no haya cuerpos ex-
traños (p.ej.: herramientas, gatos elevadores,
etc.), que podrían comprometer la seguridad de la
máquina.

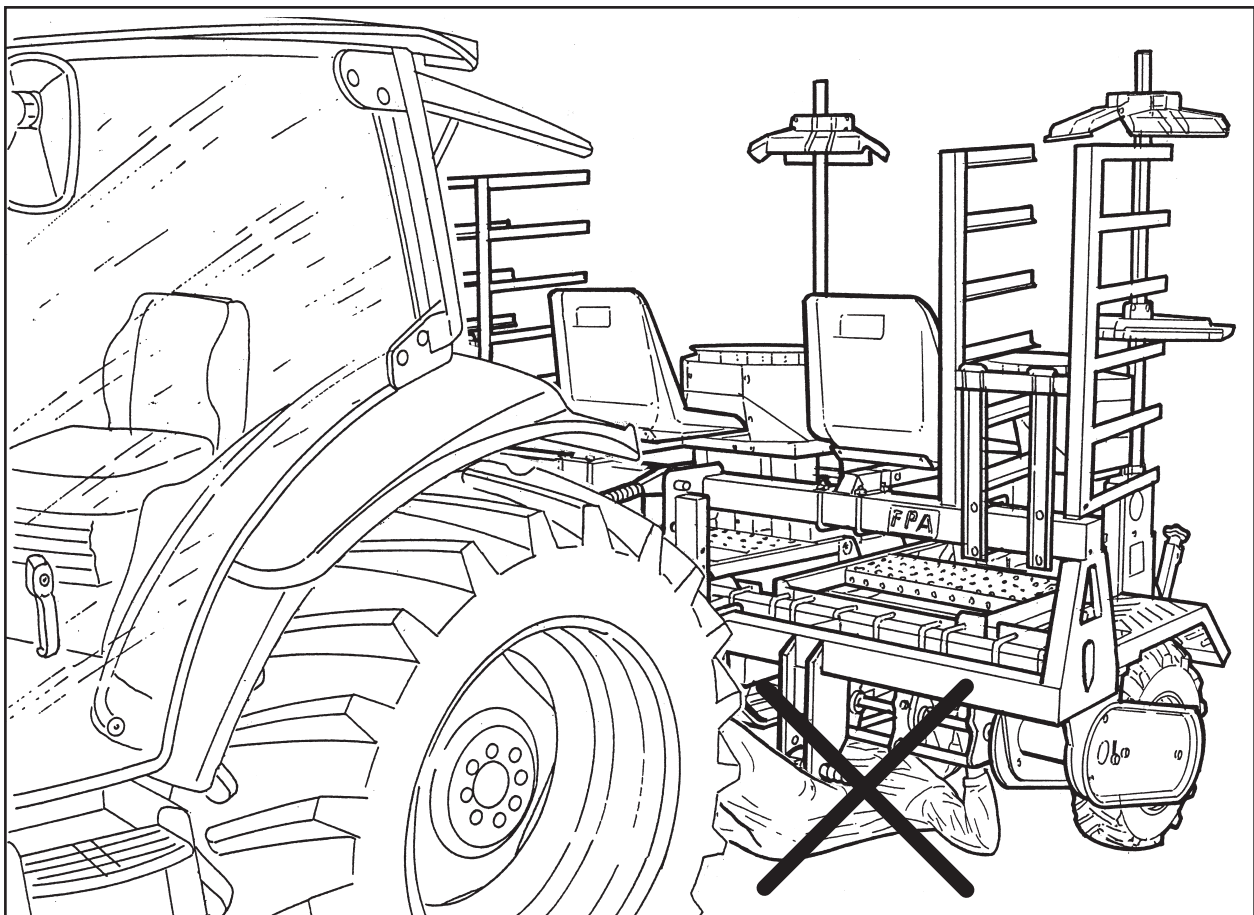

Fig. 2

IT



ATTENZIONE: PERICOLO DI SCHIACCIAMENTO (Fig. 3)! Prestare la massima attenzione nel caso necessitatesse avanzare in retromarcia, che non vi siano persone dietro alla macchina, in quanto la persona interessata sarebbe esposta ad un rischio di contusione (per il contatto con la struttura) o investimento/trascinamento con conseguenti lesioni anche gravi.



ATTENZIONE! Nell'aprire il tracciatore (A - Fig. 4), fare attenzione a non colpire persone che si dovessero trovare nelle vicinanze, **PERICOLO DI CONTUSIONE.**

EN



WARNING: CRUSHING HAZARD (Fig. 3)! When reversing, take great care that there is nobody behind the machine. Reversing into a person could expose them to the risk of contusion (from contact with the frame) or collision/dragging, which could lead to serious injury.



WARNING: When opening the row marker (A - Fig. 4), pay attention not to hit people nearby the machine, **CONTUSION HAZARD.**

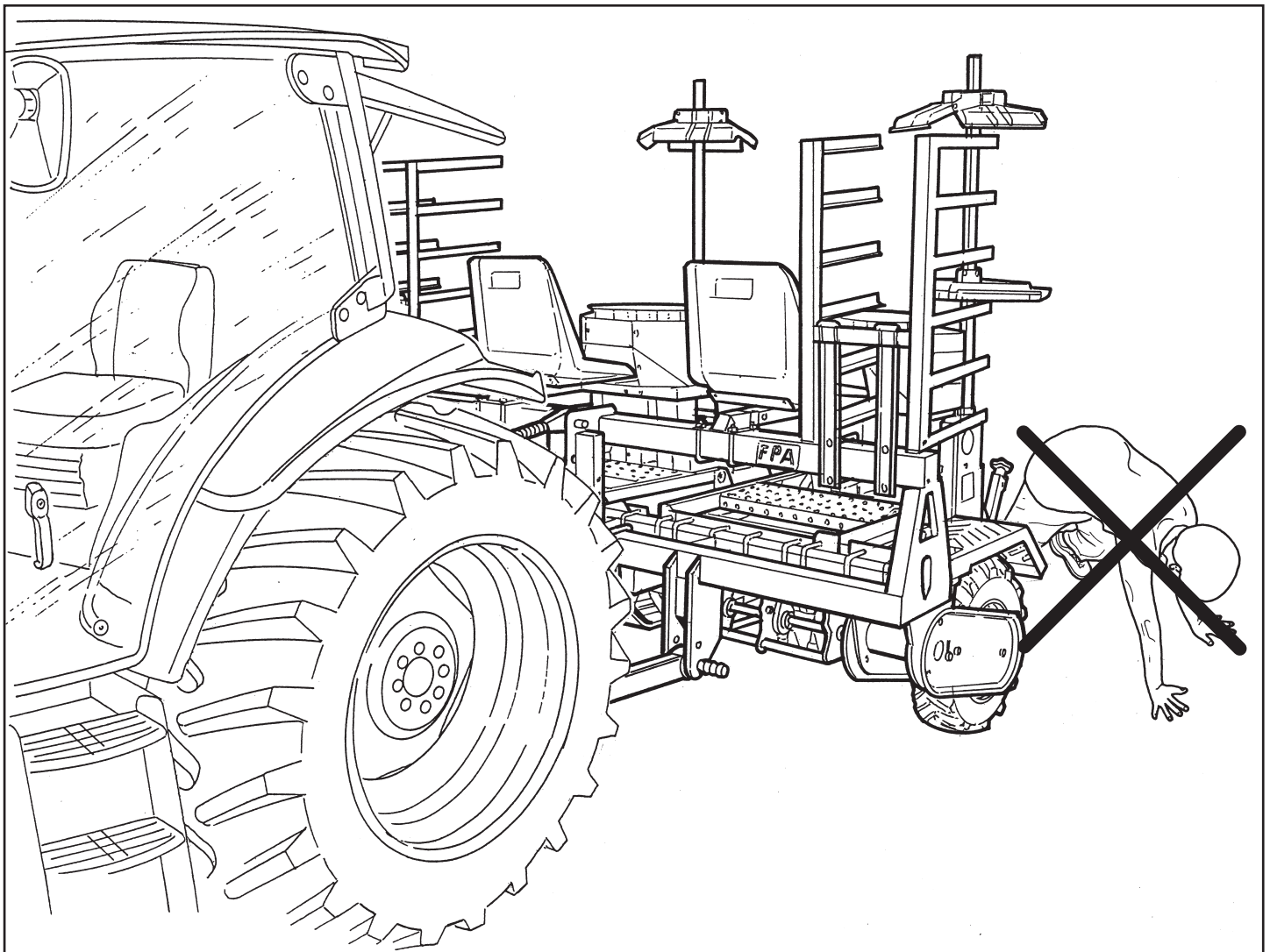

Fig. 3

FR



**ATTENTION : DANGER D'ECRA-
SEMENT (Fig. 3)!** Si vous devez faire
marche arrière, faire très attention que
personne ne se trouve derrière la ma-
chine car la personne concernée serait exposée
à un risque de contusion (lié au contact avec la
structure) ou d'investissement/ entraînement qui
peut entraîner de graves lésions.



ATTENTION! Lorsque vous ouvrez le
jalonneur (A -Fig. 4), faites attention à ne
pas heurter des personnes qui peuvent
se trouver à proximité, **RISQUE DE CON-
TUSION.**

ES



**¡ATENCIÓN! PELIGRO DE ¡PELI-
GRO DE APLASTAMIENTO! (Fig. 3)**
En caso de que necesite avanzar marcha
atrás, preste la máxima atención a que
no haya personas detrás de la máquina, ya que
se encontrarían expuestas a un riesgo de contu-
sión (por el contacto con la estructura) o atropel-
lo/arrastre con las consiguientes lesiones, que
podrían ser graves.



¡ATENCIÓN! Al abrir el trazador (A -
Fig. 4), preste atención a no golpear per-
sonas que podrían encontrarse en proxi-
midad, **PELIGRO DE CONTUSIÓN.**

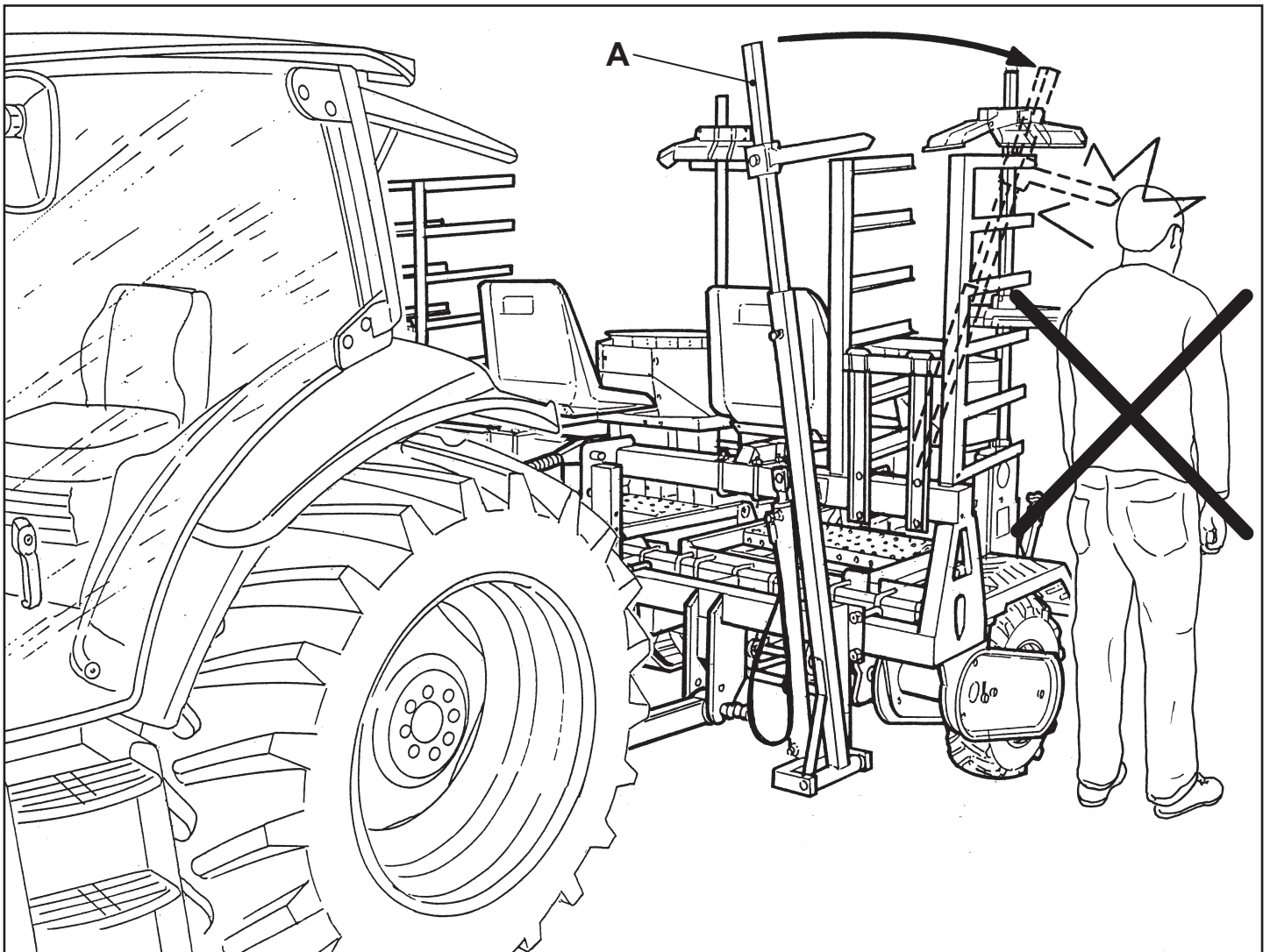

Fig. 4

IT



ATTENZIONE! Quando si solleva o si abbassa la macchina con il sollevatore del trattore, fare molta attenzione a non colpire persone, cose o animali.



ATTENZIONE! PERICOLO DI TRASCINAMENTO E SCHIACCIAMENTO! È assolutamente vietato introdurre le mani o inserire oggetti all'interno dei bicchieri (Fig. 5) per rimuovere eventuali inceppamenti, in quanto durante la movimentazione degli organi ci si esporrebbe ad un rischio di lesione per gli arti. È altresì importante stare attenti a non infilare le mani tra il gruppo distribuzione piantine (A) e il carter di protezione (B): **PERICOLO DI TRASCINAMENTO.**

EN



WARNING! When lifting or lowering the machine by means of the tractor, take care not to hit people, things or animals nearby.



WARNING! DANGER OF DRAGGING AND CRUSHING! It is strictly forbidden to insert the hands or items inside the plant cups (Fig. 5) to remove any jamming, since there is risk for the limbs because of moving parts. It is also important to pay attention to not insert hands between the seedling distribution unit (A) and protection casing (B): **DANGER OF DRAGGING.**

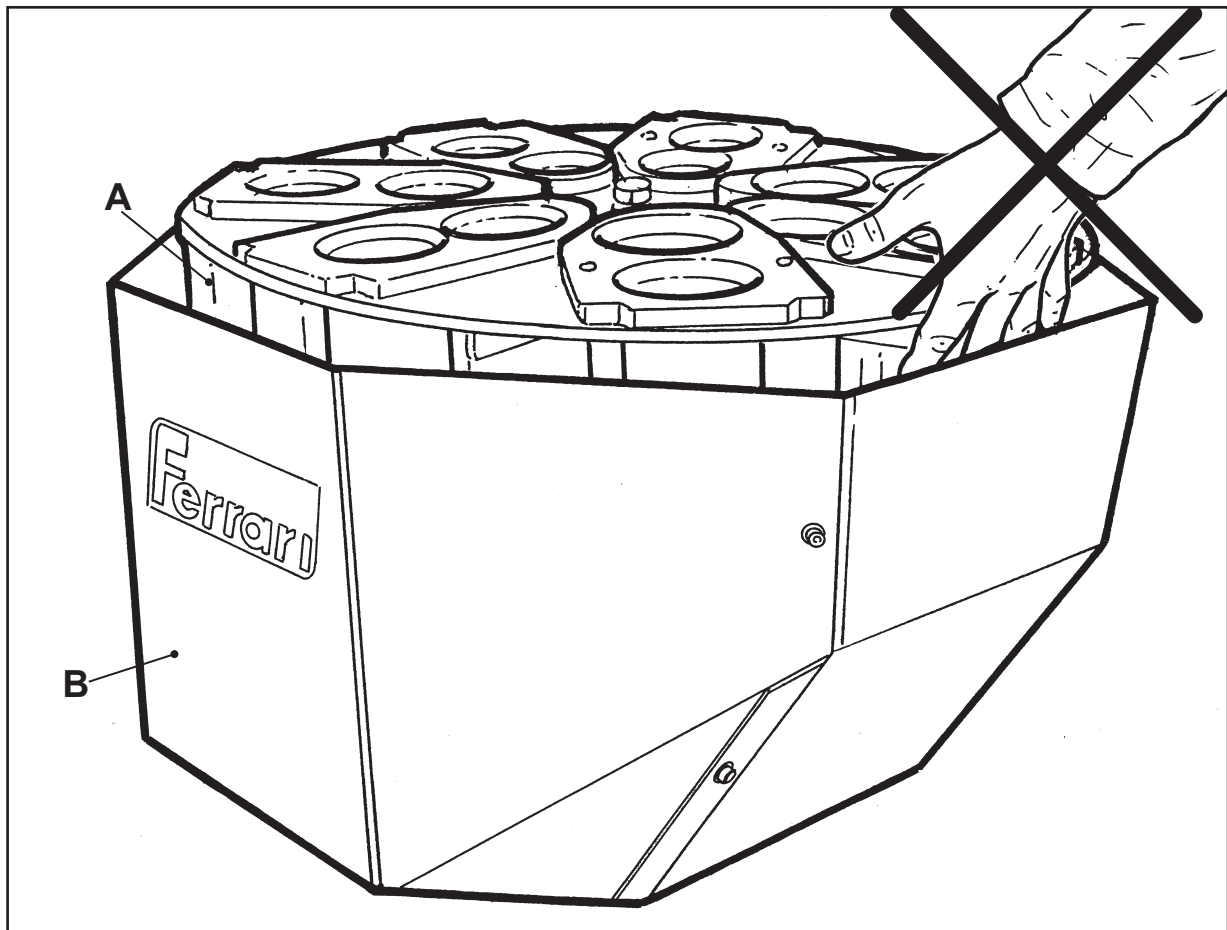

Fig. 5

FR



ATTENTION! Lorsque vous soulevez ou baissez la machine avec l'élevateur du tracteur, faites très attention à ne pas heurter des personnes, des choses ou des animaux.



ATTENTION! Il est absolument interdit d'introduire les mains ou d'insérer des objets à l'intérieur des godets (Fig. 5) pour enlever d'éventuels obstacles, car, pendant le déplacement des organes, il existe un risque de lésion des membres. Il est également important de faire attention à ne pas mettre les mains entre le groupe de distribution des plants (A) et le carter de protection (B) : **DANGER D'ENTRAINEMENT.**

ES



¡ATENCIÓN! Al elevar o al bajar la máquina con el elevador del tractor, preste atención a no golpear personas, cosas o animales.



¡ATENCIÓN! ¡PELIGRO DE ARRASTRE Y APLASTAMIENTO! Está absolutamente prohibido introducir las manos o introducir objetos en el interior de los vasos (Fig. 5) para extraer eventuales atascos, ya que durante el movimiento de los órganos existe grave riesgo de lesión para las extremidades. Del mismo modo es importante prestar atención a no introducir las manos entre el grupo distribución plantas (A) y el cárter de protección (B): **PELIGRO DE ARRASTRE.**

IT

QUALIFICHE E MANSIONI DEL PERSONALE

Sono qui definite le caratteristiche professionali del personale addetto.



ATTENZIONE: l'uso della macchina è consentito solo al personale incaricato ed adeguatamente istruito, che si trova in condizioni di salute tali da consentire il regolare svolgimento delle sue attività.



OPERATORE: svolge le mansioni di esercizio ordinario, necessarie al funzionamento della macchina: attuazione dei comandi, sorveglianza del ciclo produttivo, pulizia delle superfici e intervento in caso di inceppamento. Nella normale produzione l'operatore dovrà agire con tutte le protezioni abilitate.



TECNICO: il personale della ditta Costruttrice o altro personale autorizzato dalla stessa svolge attività complesse di installazione, messa a punto, riparazione e, su richiesta, di addestramento del personale addetto alla macchina.

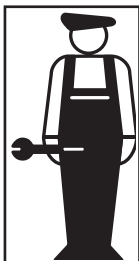

MANUTENTORE MECCANICO: è colui che, direttamente dipendente dall'utilizzatore o dal costruttore, comunque adeguatamente istruito, esegue la manutenzione ordinaria e straordinaria sulla macchina e ne riporta i risultati su appositi registri.

EN

QUALIFICATIONS AND DUTIES OF PERSONNEL

The professional characteristics of operating personnel are described below.



IMPORTANT: the machine must only be used by suitably trained operating personnel who are in conditions of health enabling the regular carrying out of their activities.



OPERATOR: an operator who carries out the duties of ordinary operations required for machine operation: operating the controls, supervision of the production cycle, cleaning of surfaces and intervention in case of jamming. In normal production, the operator must operator with all the protectors enabled.



TECHNICIAN: the Manufacturer's personnel or other personnel authorized by the Manufacturer to carry out complex activities of installation, preparation, repair and, by request, training of machine operating personnel.

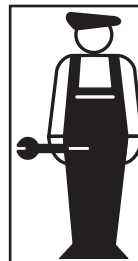

MECHANICAL MAINTENANCEMAN: he is directly employed by the user or the Manufacturer, and is in any case adequately trained to carry out ordinary and extraordinary maintenance on the machine, and records the results in special registers.

FR

QUALIFICATIONS ET MENTIONS DU PERSONNEL

Les caractéristiques professionnelles du personnel préposé sont définies ainsi.



ATTENTION: l'utilisation de la machine est uniquement consentie au personnel chargé et instruit adéquatement et qui se trouve en conditions de santé telles à permettre un déroulement régulier de ses activités.



OPÉRATEUR: accomplit les mentions d'exercice ordinaire, nécessaires au fonctionnement de la machine: exécution des commandes, surveillance du cycle productif, nettoyage des surfaces et intervention en cas de coinçage. Lors de la production normale, l'opérateur devra agir avec toutes les protections habilitées.



TECHNICIEN: le personnel de la Société Constructrice ou autre personnel autorisé par celle-ci, qui accomplit des activités d'installation complètes, mises au point, réparations et, sur demande, formation du personnel préposé à la machine.

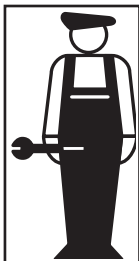

HOMME D'ENTRETIEN MÉCANIQUE: c'est celui qui dépend directement de l'utilisateur ou du constructeur, et de toute façon qui est formé de manière adéquate. Il exécute l'entretien ordinaire de la machine et en reporte les résultats sur des registres appropriés.

ES

CALIFICACIÓN Y MISIONES DEL PERSONAL

Se definen a continuación las características profesionales del personal apropiado.



ATENCIÓN: el uso de la máquina está permitido sólo para el personal encargado y adecuadamente instruido, que se encuentra en condiciones de salud tales para consentir el regular desarrollo de su actividad.



OPERARIO: desarrolla las actividades ordinarias, necesarias para el funcionamiento de la máquina: actuación de los mandos, vigilancia del ciclo productivo, limpieza de las superficies y intervención en caso de paro de la máquina. En la producción normal, el operario deberá trabajar con todas las protecciones habilitadas.



TÉCNICO: el personal de la empresa constructora u otro personal autorizado, capacitado para la actividad de instalación, puesta a punto, reparación y, si se solicita, de adiestramiento del personal para el funcionamiento de la máquina.

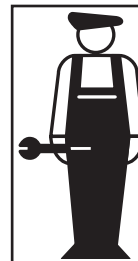

PERSONAL DE MANTENIMIENTO MECÁNICO: se trata de aquella persona, que depende directamente del usuario o del fabricante, adecuadamente instruido, que se encarga del mantenimiento ordinario y extraordinario de la máquina y anota los resultados en adecuados registros.

IT



PERSONALE ADDETTO ALLA MOVIMENTAZIONE E TRASPORTO: personale che ha ricevuto adeguata istruzione sull'uso dei dispositivi di sollevamento e movimentazione.

EN



HANDLING AND TRANSPORT PERSONNEL: personnel that have received adequate training on use of the lifting and handling devices.



PERSONALE ADDETTO ALLO SMALTIMENTO: persona esperta in grado di eseguire correttamente le operazioni specifiche alla propria mansione e istruito dal Datore di Lavoro in modo adeguato in materia di sicurezza e di salute.



DISPOSAL PERSONNEL: skilled persons able to correctly carry out their specific duties and who are suitably trained by the Employer in matters of safety and health.

FR



PERSONNEL PRÉPOSÉ AU DÉPLACEMENT ET AU TRANSPORT: personnel qui a reçu une instruction adéquate sur l'utilisation des dispositifs de soulèvement et de déplacement.

ES



PERSONAL ENCARGADO DE LA MOVIMENTACIÓN Y EL TRANSPORTE: personal que ha recibido adecuadas instrucciones sobre el uso de los dispositivos de elevación y movimentación.



PERSONNEL PRÉPOSÉ À L'ÉVACUATION: personnel expert, en grade d'exécuter correctement les opérations spécifiques à la propre mention et instruit par L'Employeur de façon adéquate en matière de sécurité et de santé.



PERSONAL ENCARGADO DE LA ELIMINACIÓN: persona experta en grado de efectuar correctamente las operaciones específicas al propio puesto, e instruido en modo adecuado, en materia de seguridad y de salud.

IT

DISPOSITIVI DI PROTEZIONE INDIVIDUALE

La valutazione dei rischi per la sicurezza e la salute dei lavoratori eseguita sul luogo di lavoro e sulle eventuali attrezzature utilizzate, nonché la valutazione dei rischi residui presenti nella macchina così come è stato indicato, consente al **DATORE di LAVORO** di valutare la necessità di adottare i Dispositivi di Protezione Individuale (DPI) più idonei e appropriati da fornire ai lavoratori.

Considerando il tipo di macchina, si ritiene di inserire il seguente elenco di DPI (Dispositivi di Protezione Individuale) in dotazione al personale.

- Dispositivi di protezione dei piedi: calzature con protezione della punta del piede.
- Dispositivi di protezione delle mani: guanti di protezione.
- Occhiali protettivi.
- Tuta munita di polsini elasticizzati.
- Mascherina.



 **Si rammenta che, come da disposizioni di legge vigenti, è obbligo del lavoratore di osservare le disposizioni e le istruzioni impartite dal DATORE DI LAVORO ed utilizzare correttamente il macchinario, le apparecchiature, i dispositivi di protezione.**

ABBIGLIAMENTO

L'abbigliamento di chi opera o effettua manutenzione sulla macchina deve essere conforme ai requisiti essenziali di sicurezza definiti dalle direttive comunitarie e dalle leggi vigenti nel paese dell'utilizzatore.



Per evitare rischi di tipo meccanico, come trascinarsi, intrappolamento ed altro, non indossare particolari come braccialetti, orologi, anelli e catenine.

EN

PERSONAL PROTECTION DEVICES

The appraisal of risks for the safety and health of workers, carried out in the workplace and on possible equipment used, as well as appraisal of the residual risks present in the machine as indicated, enables the **EMPLOYER** to assess the need to adopt more suitable and appropriate Personal Protection Devices (PPD) to be supplied to workers.

Considering the type of machine, the following list of Personal Protection Devices (PPD) supplied to the personnel has been included.

- Foot protection devices: footwear with toe protection.
- Hand protection devices: protective gloves.
- Protective glasses.
- Overalls with elastic cuffs.
- Mask.

 **In accordance with current legal provisions, the worker is obliged to comply with the provisions and instructions of the EMPLOYER and correctly use the machinery, equipment and protection devices.**

CLOTHING

The clothing of machine operators and maintenance personnel must comply with the safety requirements established European Community directives and by current laws in the user's country.



In order to avoid risks of a mechanical nature, such as dragging, getting caught up, etc., do not wear articles such as bracelets, watches, rings and chains.

FR

DISPOSITIFS DE PROTECTION INDIVIDUELLE

L'évaluation des risques pour la sécurité et la santé des travailleurs sur le lieu de travail et sur les éventuels équipements utilisés, ainsi que l'évaluation des risques résidus présents dans la machine comme cela a été indiqué, consent à **L'EMPLOYEUR** d'estimer la nécessité de fournir aux travailleurs des DISPOSITIFS DE PROTECTION INDIVIDUELLE (DPI) plus aptes et plus appropriés.

En considérant le type de machine, on estime qu'il faut insérer la liste suivante de DPI (Dispositifs de Protection Individuelle) en dotation au personnel.

- Dispositifs de protection des pieds: chaussure avec protection de la pointe du pied.
- Dispositifs de protection des mains: gants de protection.
- Lunettes protectrices.
- Combinaison équipée de poignets stretch.
- Masque.



On rappelle que, selon les dispositions des lois en vigueur, le travailleur est dans l'obligation de observer les dispositions et les instructions données par l'EMPLOYEUR et utiliser correctement les machines, les appareillages, les dispositifs de protection.



Debemos destacar que, por disposiciones de ley vigentes, es obligatorio por parte del trabajador observar las disposiciones y las instrucciones indicadas por el RESPONSABLE de TRABAJO y utilizar correctamente las máquinas, las instalaciones y los dispositivos de protección.

HABILLEMENT

L'habillement de celui qui travaille ou effectue des entretiens sur la machine doit être conformes aux conditions essentielles de sécurité requises définies par les directives communautaires et par les lois en vigueur dans le pays de l'utilisateur.



Afin d'éviter des risques de type mécanique, comme le fait d'être traîné, d'être coincé et tout autre, ne pas porter d'accessoires comme bracelets, montres, bagues et chaînettes.

ROPA DE TRABAJO

La ropa de protección del operario o del que efectúa el mantenimiento de la máquina, debe ser conforme a los requisitos esenciales de seguridad, definidos en la directiva comunitaria y en las leyes vigentes en el país del usuario.



Para evitar riesgos de tipo mecánico, como pueden ser enganchadas, no usar artículos como brazaletes, relojes, anillos o cadenas.

IT

DESTINAZIONE D'USO

FPA MULTIPLA è una trapiantatrice meccanica adatta al trapianto di piantine con zolla conica, cilindrica (max 6 cm di diametro). Può trapiantare su film plastici, cartacei e sola terra, in serra o in campo aperto.

La distanza tra le file (bina) è fissa a 23 cm.

La distanza tra le bine è regolabile a partire da 60 cm.

La distanza sulla fila è regolabile da 19 cm a 186 cm (in relazione al numero di bicchieri che varia da 1 a 6). Combinabile con la pacciamatrice **FERRARI FP**.

Altri usi sono da considerarsi impropri.

EN

INTENDED USE

FPA MULTIPLA is a mechanical transplanter that can transplant plants with conical, cylindrical and cubic sod up to 6 cm diameter. It can work on plastic film, paper film and bare soil.

The distance between rows is fixed at 23 cm.

The distance between the rows is adjustable starting from 60 cm. Adjustable plant spacing from 19 cm to 176 cm (it depends on the number of bowls installed on the planting unit: from 1 to 6). FPA can be combined with the mulching machine **FERRARI FP**.

All other uses are to be considered improper.

TARGA DI IDENTIFICAZIONE DELLA MACCHINA

MACHINE IDENTIFICATION PLATE

<p>MANUFACTURED BY</p>			
<p>Via Valletta 1/a GUIDIZZOLO (MN) ITALY</p>		<p>TEL. 0376 819342 FAX 0376 840205</p>	
<p>CE</p>	<p>ANNO</p>		
	<p>MOD:</p>		<p>Kg</p>
	<p>N°</p>		

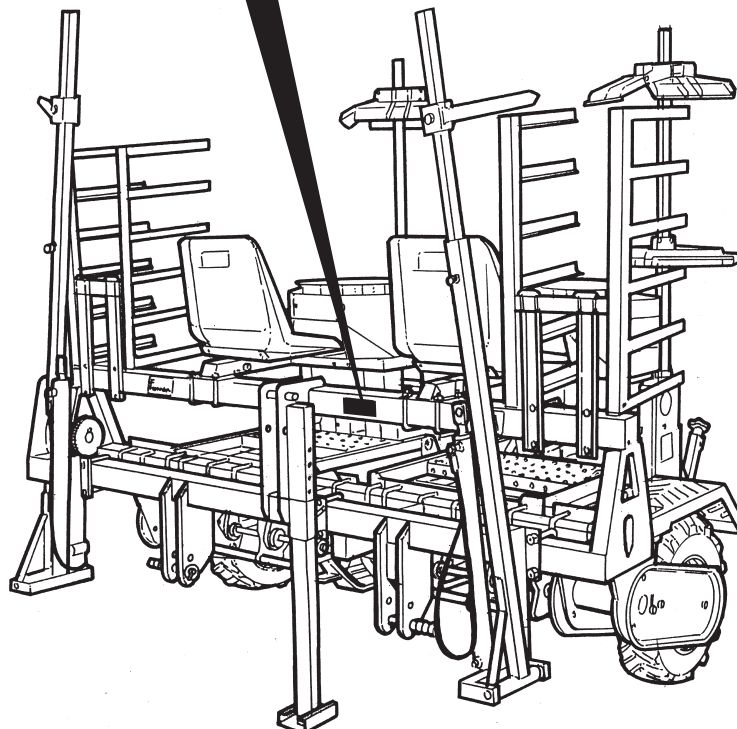



FR

DESTINATION D'USAGE

FPA MULTIPLA est une planteuse mécanique pour la plantation de mottes coniques, cylindriques de maximum 6 cm de diamètre, sur plastique, papier et seul terrain, soit en serre soit en plein champ.

La distance entre les rangs (espace inter-rang) est de 23 cm.

La distance entre les espaces inter-rangs est réglable à partir de 60 cm.

L'entre plants est réglable 19 cm minimum - 186 cm maximum (selon le nombre de godets qui change de 1 à 6). Combinable avec la dérouleuse de plastique **FERRARI FP**.

D'autres usages sont à considérer comme étant impropres.

PLAQUE D'IDENTIFICATION DE LA MACHINE

ES

USO PREVISTO

FPA MULTIPLA es una transplantadora mecánica para el transplante de plantines con terrón cónico, cilíndrico de max. 6 cm de diámetro, su film plástico, de papel, y solo tierra, en invernaderos o a campo abierto. El espacio entre las hileras es fijo: 23 cm.

El espacio entre las hileras es ajustable a partir de los 60 cm. Interplanta regulable mínimo 19 cm max 186 cm (en relación al número de copas que varía de 1 a 6). Combinable con la máquina para plantar sobre acolchado de plástico **FP**.

Otros usos se considerarán indebidos.

PLACA DE IDENTIFICACIÓN DE LA MÁQUINA

IT

ADESIVI DI RIFERIMENTO

La macchina è provvista d'etichette cautelative d'avvertenza che debbono essere scrupolosamente osservate onde evitare danni alle persone.



*Si raccomanda di mantenere le targhette ed i simboli di pericolo sempre puliti ed in buono stato; se deteriorati andranno sostituiti con altri originali conformi alla **NORMATIVA ISO 11684**. I nuovi simboli vanno applicati nella posizione di quelli sostituiti.*

- 1) Prima di iniziare ad operare leggere attentamente il libretto di istruzioni.
- 2) Attenzione che non vi siano persone estranee nelle vicinanze della attrezzatura.
- 3) Attenzione alle mani ed ai piedi.
- 4) **ATTENZIONE:** non rimuovere i dispositivi e le protezioni di sicurezza.
- 5) Non riparare nè registrare organi in moto.
- 6) Usare idonei dispositivi di protezione per le operazioni di manutenzione.

1



3

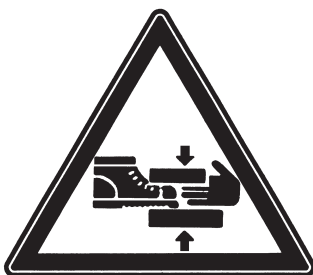

4



2



5



EN

REFERENCE ADHESIVES

The machine is provided with warning labels with must be scrupulously followed in order to prevent injury to persons.



*The nameplates and danger signs must always be kept clean and in good condition; if deteriorated they must be replaced with others conforming to **LAW ISO 11684**. The new symbols must be placed in the same position as those replaced.*

- 1) Read the instruction booklet carefully before use.
- 2) Make sure there are no unauthorized persons in the vicinity of the equipment.
- 3) Take care of your hands and feet.
- 4) **WARNING:** do not remove safety devices or guards.
- 5) Do not repair or adjust moving parts.
- 6) Use suitable protection devices for maintenance operations.

FR

ADHESIFS DE REFERENCE

La machine est munie d'étiquettes d'avertissement de prudence qui doivent être scrupuleusement observées afin d'éviter des dommages aux personnes.



On recommande de toujours maintenir les plaquettes et les symboles de danger propres et en bon état; s'ils sont détériorés, ils seront remplacés par d'autres originaux et conformes à la NORME ISO 11684. Les nouveaux symboles doivent être appliqués dans la même position que ceux qui sont substitués.

- 1) Avant de commencer à travailler, lire attentivement le mode d'emploi.
- 2) Attention à ce qu'aucune personne étrangère ne se trouve à proximité de l'équipement.
- 3) Attention aux mains et aux pieds.
- 4) **ATTENTION** : ne pas enlever les dispositifs et les protections de sécurité.
- 5) Ne pas réparer ni régler les organes en mouvement.
- 6) Utiliser des dispositifs de protection adéquats pour les opérations de maintenance.

ES

ADHESIVOS DE REFERENCIA

La máquina está provista de placas de advertencia que deben ser escrupulosamente observadas para evitar daños personales.



Se recomienda mantener las placas y los símbolos de peligro siempre limpios y en buen estado; si se deterioran deberán ser sustituidos por otros originales conformes a la NORMATIVA ISO 11684. Los nuevos símbolos deberán situarse en la misma posición de aquellos sustituidos.

- 1) Antes de comenzar a trabajar, lea atentamente el manual de instrucciones.
- 2) Asegúrese de que no haya personas ajenas a la actividad en las inmediaciones del equipo.
- 3) ¡Cuidado con las manos y los pies!
- 4) **¡ATENCIÓN!** no desmontar los dispositivos y protecciones de seguridad.
- 5) No reparar ni efectuar regulaciones de órganos en movimiento.
- 6) Usar dispositivos de protección adecuados para las operaciones de mantenimiento.

6



IT**PROTEZIONI DI SICUREZZA**

- 1) Carter protezione organi meccanici.
- 2) Carter ruote di traino.
- 3) Carter protezione ingranaggi distanza piantine.
- 4) Protezione sistema distribuzione piantine.

EN**SAFETY GUARDS**

- 1) Mechanical gears protections.
- 2) Transmission wheels protections.
- 3) Plant distance gears protections.
- 4) Seedling distribution system protection.

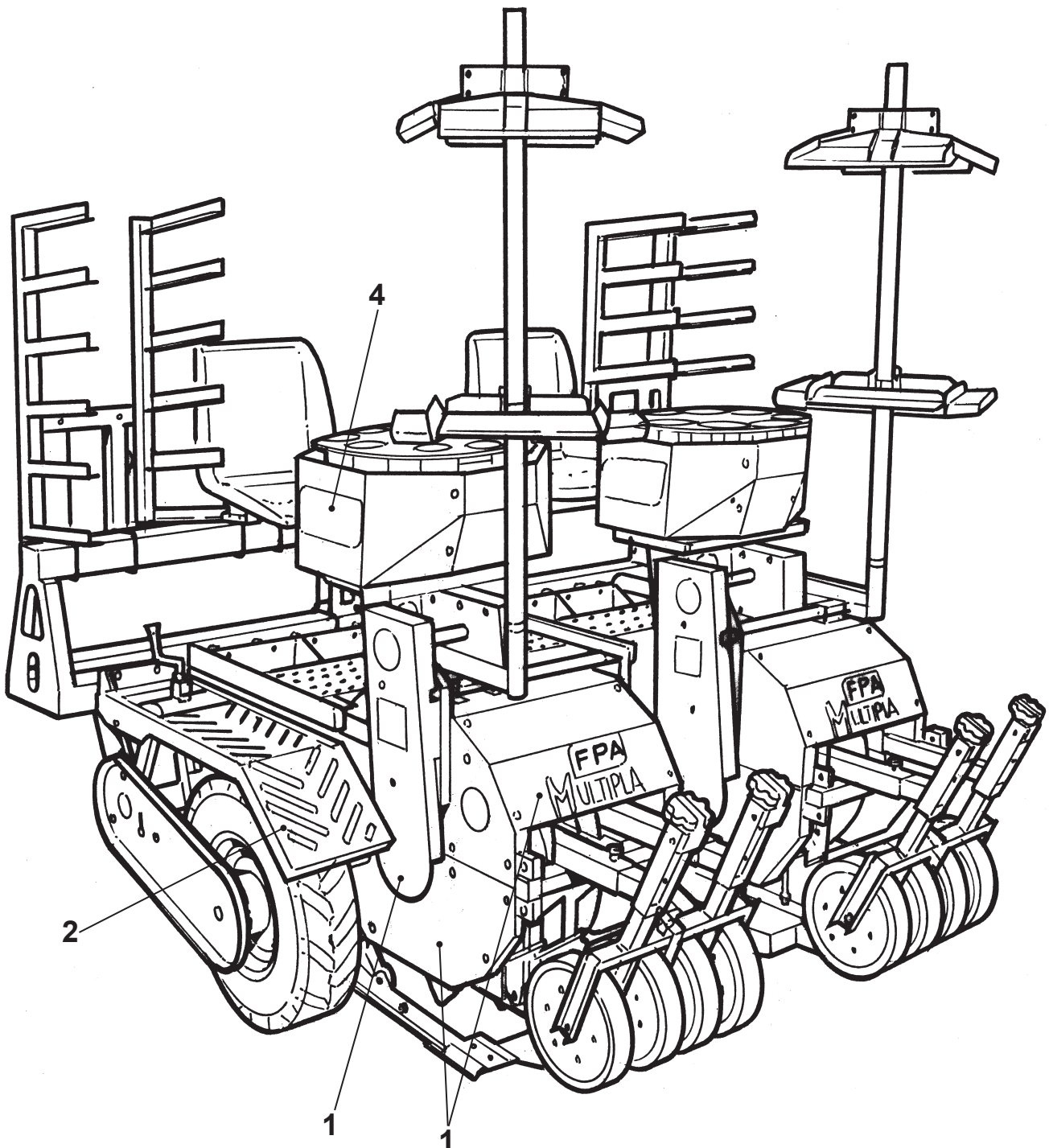

FR**PROTECTIONS DE SECURITE**

- 1) Carter de protection des organes mécaniques.
- 2) Carter des roues de la remorque.
- 3) Carter de protection des engrenages de distance plantes.
- 4) Dispositif de protection du système de distribution des plants.

ES**PROTECCIONES DE SEGURIDAD**

- 1) Cáster de protección partes mecánicas.
- 2) Cáster de los piñones.
- 3) Cáster de protección engranajes distancia plantines.
- 4) Protección sistema de distribución plantas.

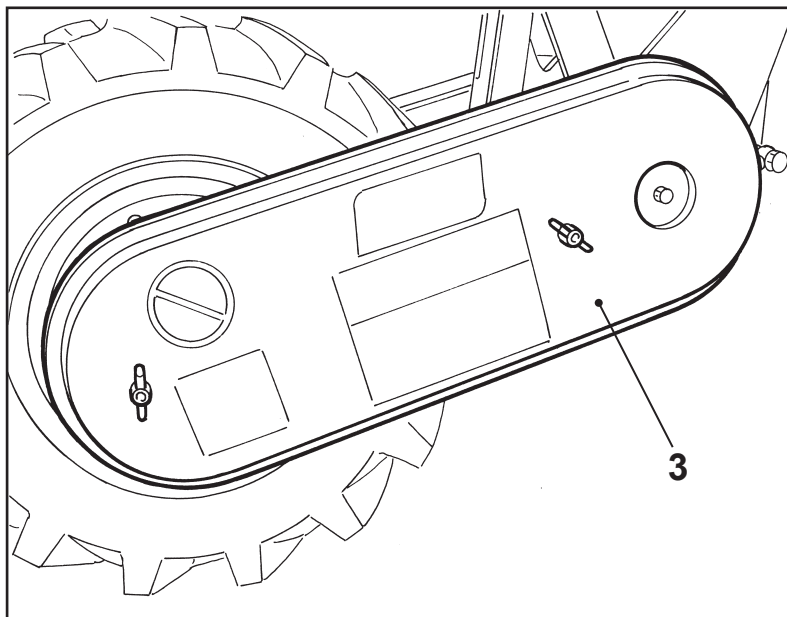

IT

DESCRIZIONE MACCHINA

- 1) Sedile operatore.
- 2) Appoggia piedi.
- 3) Gruppo di trapianto.
- 4) Ruote regolazione profondità e rinalzo pianta.
- 5) Attacco terzo punto.
- 6) Attacchi per sollevatore trattrice.
- 7) Piede di appoggio.
- 8) Bicchiere portapiantina.
- 9) Gruppo ruote traino.
- 10) Leva regolazione ruote traino.
- 11) Scatola cambio distanza.
- 12) Molle toglipeso
- 13) Regolazione molla toglipeso.
- 14) Slitta premitelo.
- 15) Portavassoi piante in lavorazione.
- 16) Portavassoi piante in scorta.
- 17) Sistema distribuzione piantine.
- 18) Carter ingranaggi collegamento ruota porta bicchieri/distributore piantine.

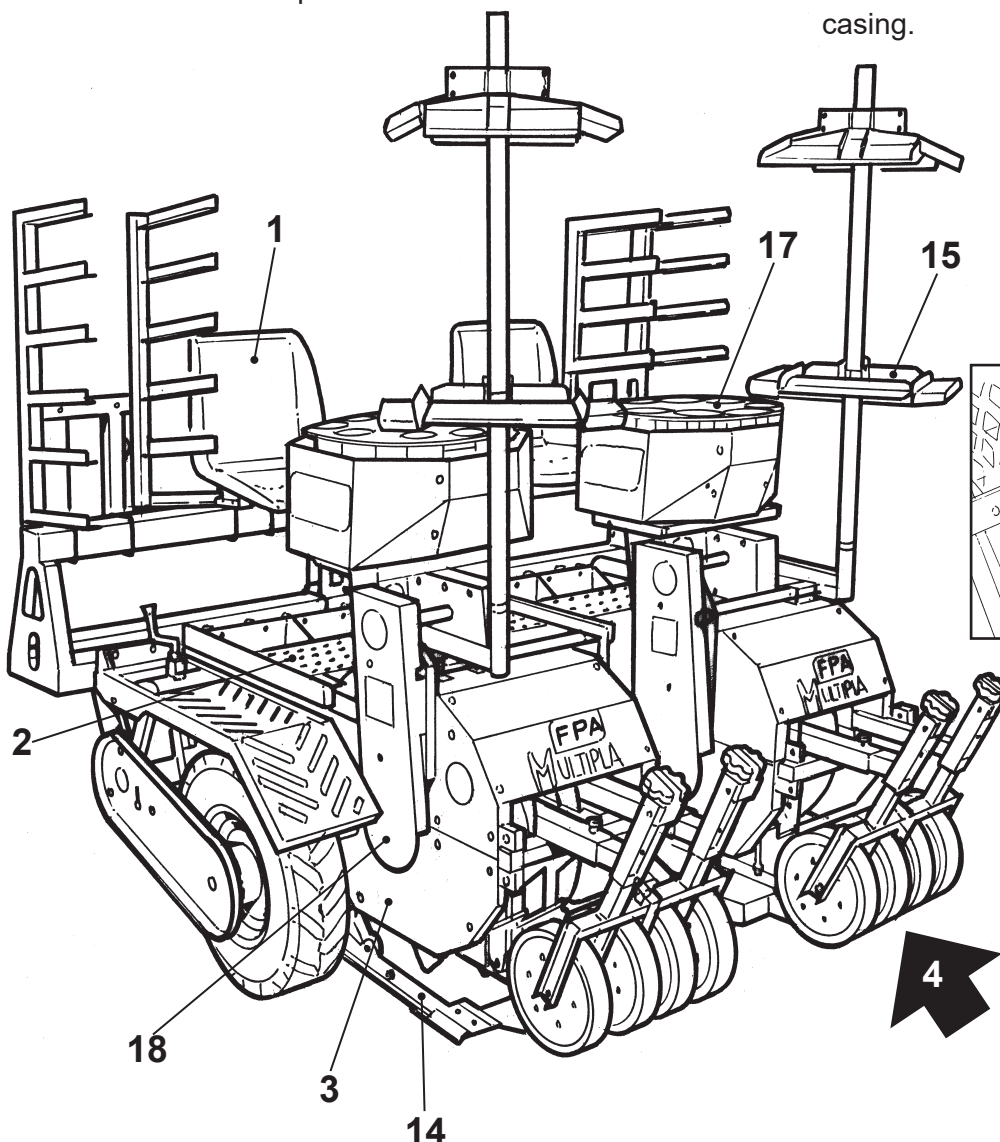

EN

MACHINE DESCRIPTION

- 1) Operator seat.
- 2) Foot support.
- 3) Transplanting unit.
- 4) Wheels for depth adjustment and pressing.
- 5) Three point hitch.
- 6) Tractor lift hitch.
- 7) Support.
- 8) Cup.
- 9) Transmission wheel group.
- 10) Transmission wheels lever.
- 11) Gear ratio box.
- 12) Weight adjustment springs.
- 13) Weight adjustment springs regulation.
- 14) Ski for film pressing.
- 15) Tray holders for trays while working.
- 16) Tray holders for spare trays.
- 17) Seedling distribution system.
- 18) Container wheel/plant distributor coupling gear casing.

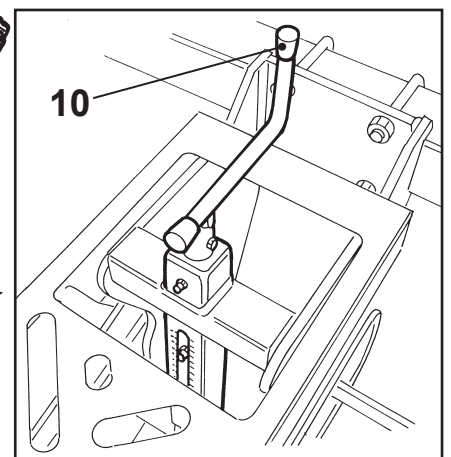
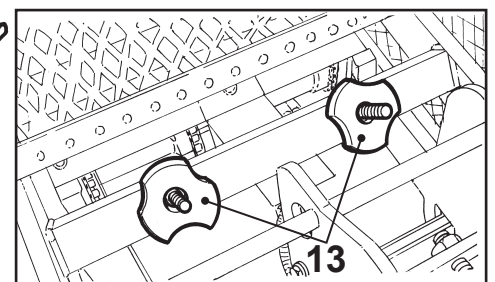
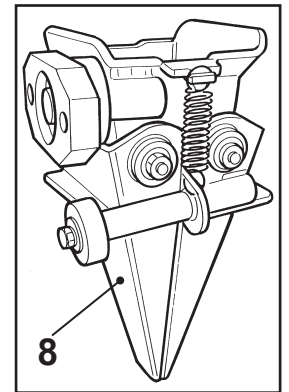

FR

DESCRIPTION MACHINE

- 1) Siège opérateur.
- 2) Repose-pieds.
- 3) Groupe de plantation.
- 4) Roues de réglage de la profondeur et remplissage plante.
- 5) Attelage troisième point.
- 6) Attelages pour élévateur du tracteur.
- 7) Point d'appui.
- 8) Verre porte-plante.
- 9) Groupe roues de remorque.
- 10) Levier de réglage des roues de remorque.
- 11) Boîte de changement de la distance.
- 12) Ressorts enlève-poids
- 13) Réglage ressort enlève-poids.
- 14) Traîneau presse-toile.
- 15) Porte-plateaux plantes en cours d'être travaillées.
- 16) Porte-plateaux plantes en réserve.
- 17) Système de distribution des plants.
- 18) Carter de protection des engrenages de raccordement roue porte-godets/distributeur de plants.

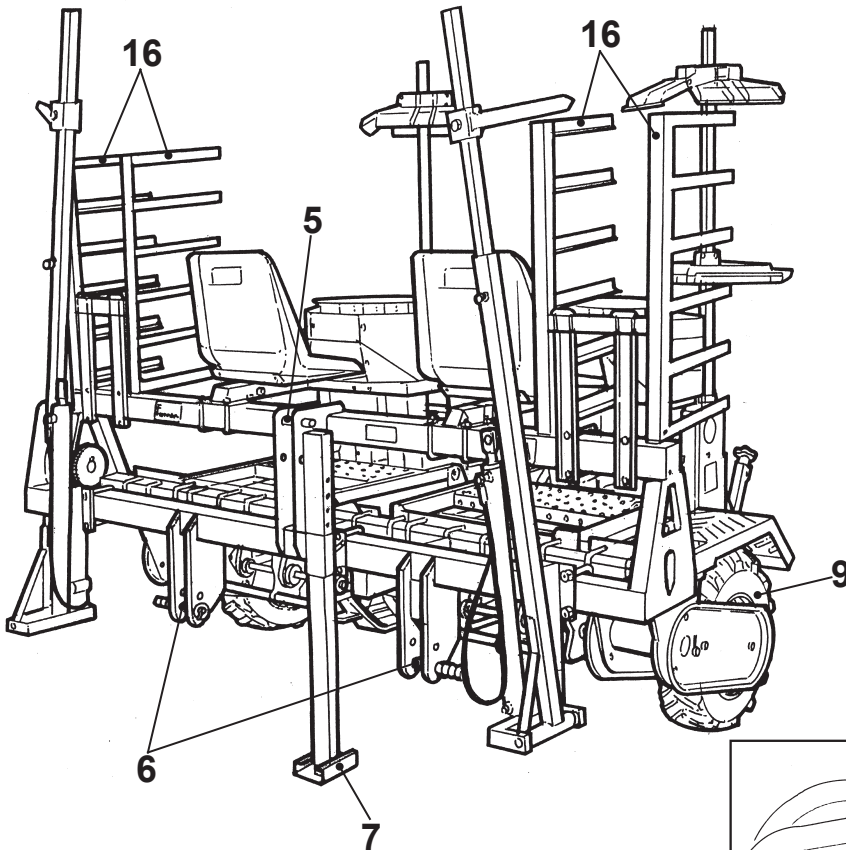

ES

DESCRIPCIÓN DE LA MÁQUINA

- 1) Asiento del operador.
- 2) Apoya pies.
- 3) Grupo de trasplante.
- 4) Ruedas de regulación profundidad y aporque planta.
- 5) Enganche tercer punto.
- 6) Enganche para elevador del tractor.
- 7) Pie de apoyo.
- 8) Vaso portaplanta.
- 9) Grupo piñones.
- 10) Palanca de regulación piñones.
- 11) Caja de cambio distancia.
- 12) Muelles quita-peso
- 13) Regulación muelle quita-peso.
- 14) Corredera.
- 15) Portabandejas plantas en elaboración.
- 16) Portabandejas plantas de reserva.
- 17) Sistema de distribución plantas.
- 18) Cártier engranajes conexión rueda porta vasos/distribuidor de plantas.

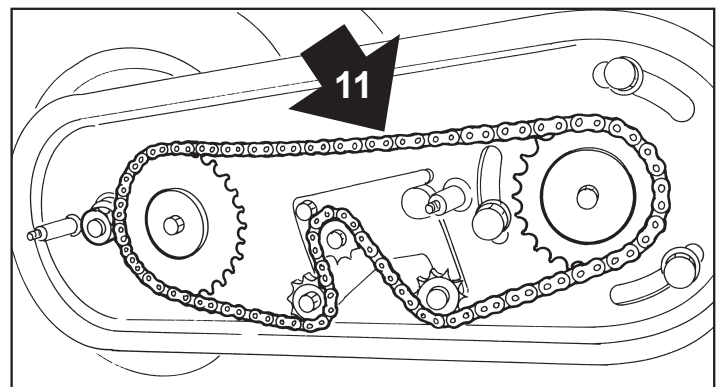
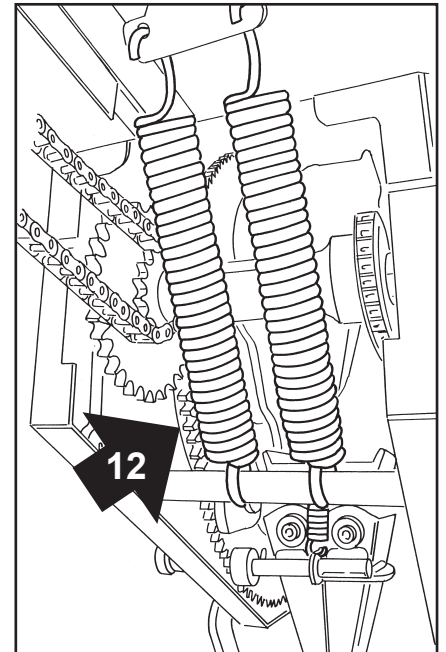

IT

CONDIZIONI AMBIENTALI

La macchina deve essere utilizzata solo in spazi aperti, mai in ambienti chiusi.

ILLUMINAZIONE

La macchina deve essere utilizzata solo quando le condizioni di luce permettono di avere la perfetta visibilità sulla stessa e sulle zone circostanti.

VIBRAZIONI

In condizioni di impiego conformi alle indicazioni di corretto utilizzo, le vibrazioni non sono tali da fare insorgere situazioni di pericolo.

EQUIPAGGIAMENTO

La macchina è fornita completa di:

- Manuale di istruzioni.
- Spinotti per aggancio al trattore.

EN

ENVIRONMENTAL CONDITIONS

The machine must be used only outdoors, never indoors.

LIGHTING

The machine must be used only when the lighting conditions allow perfect visibility of the machine itself and the surrounding areas.

VIBRATIONS

If used in conformity with the indications for correct use, the vibrations are not such as to lead to hazardous situations.

EQUIPMENT

The machine supply includes:

- Instruction manual.
- Pins for connection to the tractor.



FR

CONDITIONS AMBIANTES

La machine doit être utilisée uniquement dans des espaces ouverts, jamais dans des milieux fermés.

ECLAIRAGE

La machine doit être utilisée exclusivement lorsque les conditions de lumière permettent d'avoir une visibilité parfaite de la machine et des zones environnantes.

VIBRATIONS

Dans des conditions d'emploi conformes aux indications d'utilisation correcte, les vibrations n'engendrent pas de situations de danger.

EQUIPEMENT

La machine est livrée avec :

- Manuel d'instructions.
- Fiches pour attelage au tracteur.

ES

CONDICIONES AMBIENTALES

La máquina debe utilizarse únicamente en espacios abiertos, nunca en lugares cerrados.

ILUMINACIÓN

La máquina sólo debe utilizarse cuando las condiciones de luz permitan una perfecta visibilidad de la misma y de las zonas en torno a ella.

VIBRACIONES

En condiciones de empleo conformes a las indicaciones de uso correcto, las vibraciones no alcanzan niveles que puedan causar situaciones de peligro.

EQUIPAMIENTO

La máquina se sirve equipada con:

- Manual de instrucciones.
- Pasadores de enganche al tractor.

IT

AGGANCIAMENTO AL TRATTORE

- 1) L'applicazione della macchina al trattore deve avvenire in zona pianeggiante.
- 2) Verificare che gli attacchi a tre punti, siano di categoria compatibile.
- 3) Accostare il trattore alla macchina, facendo attenzione in questa fase che nessuna persona estranea si interponga tra gli stessi, e procedere all'aggancio solo quando il trattore è fermo. Fissare i tre bracci di attacco con i relativi perni (A) ed inserire le apposite spine di sicurezza (B).
- 4) Sollevare la macchina ed alzare il piede di appoggio.



Nel caso la trattoria disponga del sistema con attacchi rapidi (C) è sufficiente inserire i due attacchi sui due perni ed inserire le spine di sicurezza.

Ogni volta che adoperate la macchina inserite le copiglie di sicurezza e assicuratevi che i perni non possano più sfilarsi dalla loro sede.

- 5) Bloccare le barre del sollevatore con le apposite catene o tenditori paralleli (D). Tale accorgimento deve essere messo in atto per evitare qualsiasi spostamento orizzontale della macchina.
- 6) Inserire gli attacchi rapidi (E) al distributore del vostro trattore nel caso siano presenti i tracciatori idraulici.

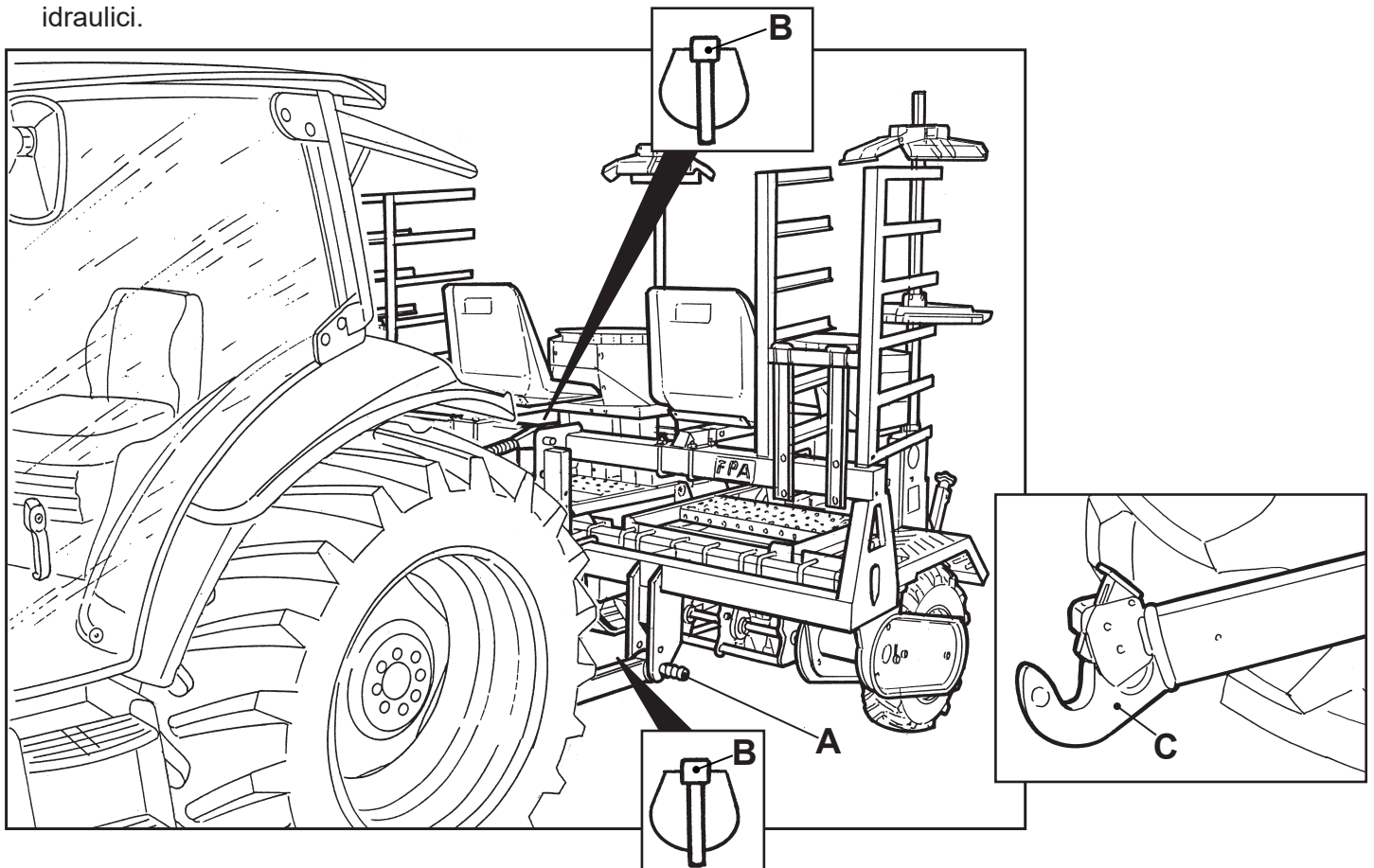

EN

CONNECTION TO TRACTOR

- 1) The machine should be attached to the tractor on a flat surface.
- 2) Check that the three-point connections are compatible.
- 3) Bring the tractor close to the machine, making sure that there is nobody standing in between at the time. Make the connection only while the tractor is stationary. Fix the three connecting arms with their pins (A) and insert the shear pins provided (B).
- 4) Lift the machine and take away the support foot.



In case the tractor is equipped with quick hitches (C) insert the two connections on the two pins and then insert the safety pins.

Every time the machine used, inserted the shear pins and make sure these do not come loose from their seats.

- 5) Block the lift bars with the appropriate parallel chains or tensioners (D). This prevents the machine from moving horizontally.
- 6) In case the machine is equipped with the hydraulic markers, insert the quick hitches (E) to the tractor distributor.

FR

FIXATION AU TRACTEUR

- 1) Fixer la machine au tracteur sur un terrain plat.
- 2) Vérifier que les fixations à trois points soient de catégorie compatible.
- 3) Approcher le tracteur de la machine en faisant attention à ce que personne ne s'introduise entre les équipements et procéder à l'accrochage seulement lorsque le tracteur est à l'arrêt. Fixer les trois bras d'accrochage à leurs pivots (A) et introduire les fiches de sécurité prévues à cet effet (B).
- 4) Soulever la machine et soulever le point d'appui.



Au cas où le tracteur dispose du système avec attelages rapides (C) il suffit d'introduire les deux attelages sur les deux pivots et introduire les fiches de sécurité.

Chaque fois que vous utilisez la machine, insérez la goupille de sécurité et assurez-vous que les pivots ne puissent plus bouger de leur logement.

- 5) Bloquer les barres de d'élévateur avec les chaînes spéciales au les tendeurs d'attelage (D). Il faut mettre à exécution cette manoeuvre pour éviter tout déplacement horizontal de la machine.
- 6) Insérer les raccords rapides (E) au distributeur de votre tracteur, au cas où des traceurs hydrauliques sont présents.

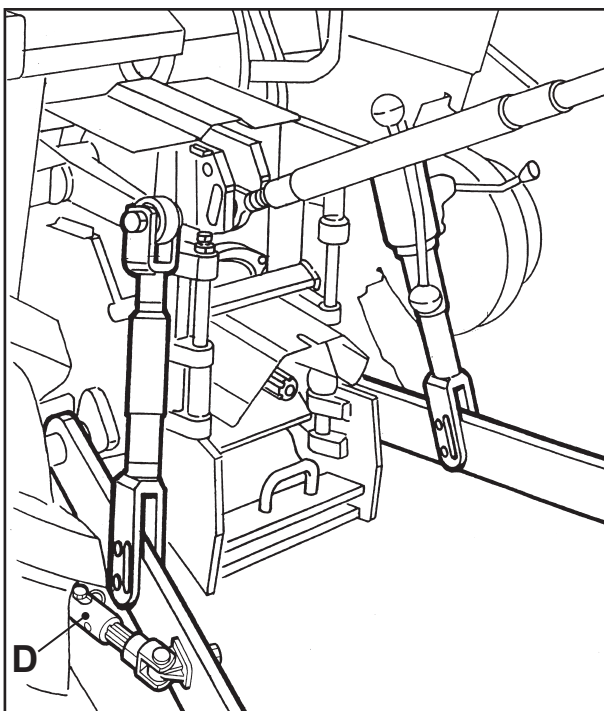

ES

ENGANCHE AL TRACTOR

- 1) La máquina debe engancharse al tractor en un lugar llano.
- 2) Comprobar que las conexiones de tres puntos sean de categoría compatible.
- 3) Acercar el tractor a la máquina; al hacerlo, prestar atención a que no haya personas ajenas a las operaciones que puedan interponerse entre ambos elementos, y proceder al enganche sólo cuando el tractor esté parado. Fijar los tres brazos de enganche con sus correspondientes pernos (A) e introducir las clavijas de seguridad (B) para ello dispuestas.
- 4) Elevar la máquina y levantar el pie de apoyo.



Si el tractor dispone del sistema con enganches rápidos (C), es suficiente introducir los dos enganches en dos pernos e introducir las clavijas de seguridad.

Cada vez que utilice la máquina, introduzca los pasadores de seguridad y asegúrese de que los pernos no puedan salirse de sus respectivos alojamientos.

- 5) Bloquear las barras del elevador con las correspondientes cadenas o tirantes paralelos (D). Eso se debe realizar para evitar cualquier movimiento horizontal de la máquina.
- 6) Introducir los enganches rápidos (E) al distribuidor de su tractor, si están presentes los trazadores hidráulicos.

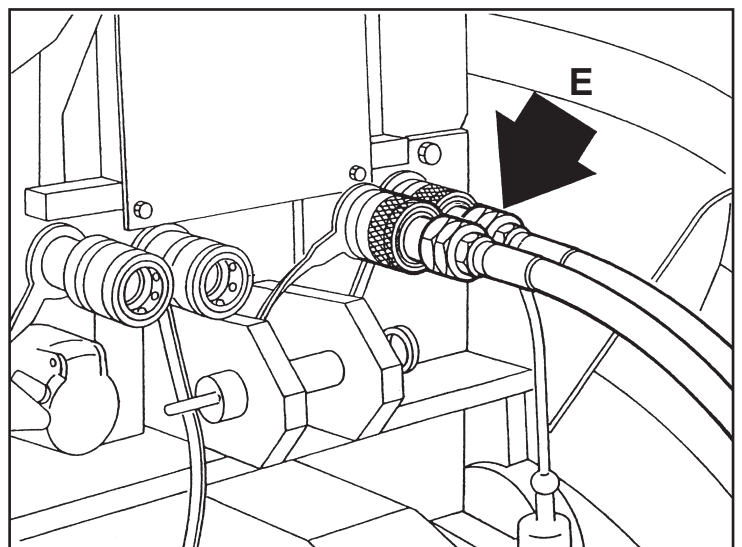

IT

ADDETTI

Il personale addetto ad operare con la macchina, deve possedere (oppure acquisire tramite adeguata formazione ed addestramento) i requisiti di seguito indicati, ed essere a conoscenza del presente manuale e di tutte le informazioni relative alla sicurezza:

- Cultura generale e tecnica a livello sufficiente per comprendere il contenuto del manuale ed interpretare correttamente figure, disegni e schemi.
- Conoscenza delle principali norme igieniche, antinfortunistiche e tecnologiche.
- Sapere come comportarsi in caso di emergenza, dove reperire i dispositivi di protezione individuale e come utilizzarli correttamente.

I manutentori, oltre alle caratteristiche sopracitate, devono avere anche un'adeguata preparazione tecnica.

MESSA IN CAMPO

- 1) Posizionarsi sulla linea di trapianto e tirare il freno di stazionamento del trattore.
- 2) Verificare che gli ingranaggi per cambio distanza siano compatibili con la distanza che si vuole ottenere (**Fig. 1**), in base al numero di tazze presenti sulla macchina.
- 3) Caricare i vassoi di piantine sul portavassoi.
- 4) Introdurre le piantine all'interno dei bicchieri (**Fig. 2**).

EN

WORKERS

The workers using the machine must have the requisites indicated below (or must acquire these by adequate classroom and on-the-job training) and be familiar with the contents of this Manual and all the information regarding safety:

- Sufficient level of general and technical knowledge to understand the contents of the Manual and interpret the figures, drawings and diagrams correctly.
- Awareness of the main hygiene, safety and technology standards.
- Know how to act in the event of an emergency, where to obtain the personal protection equipment and how to use these correctly.

In addition to the above features, the maintenance personnel must also have adequate technical training.

PLANTING

- 1) Position the machine on the transplantation line and apply the tractor's handbrake.
- 2) Make sure that the gear ratio corresponds to the required plant distance (**Fig. 1**), according to the quantity of cups mounted on the machine.
- 3) Load the trays on the tray holders.
- 4) Put the seedlings inside the cups (**Fig. 2**).



FPA evolution **Ferrari** GROWTECH

Tabella distanze cambio(cm.)
Plant spacing chart (cm.)







A	35	32	35	32	26	26	24	32	20	26	24	24	20
6 	13	14	16.5	18	20.5	22.5	24	25	26.5	27.5	29.5	32	35
5 	15.5	17	20	22	24.5	27	29	30	32	33	35.5	39	42.5
4 	19	21	25	27	30.5	35	36	37.5	40	42	45	48.5	53
3 	25.5	27.5	33.5	36.5	41	45	48	50	53.5	55	59.5	64.5	70
2 	39	41.5	50	54.5	62	67	72	73	80	83	89	97	109
1 	77	84	100	109	124	134	145	147	160	165	178	193	212
B	20	20	26	26	24	26	26	35	24	32	32	35	32

Fig. 1

FR

PREPOSES

Le personnel préposé à opérer sur la machine doit posséder (ou bien acquérir au moyen d'une formation appropriée) les qualifications indiquées ci-dessous et être à connaissance de ce manuel et de toutes les informations relatives à la sécurité:

- Culture générale et technique de niveau suffisant pour comprendre le contenu du manuel et interpréter correctement les figures, dessins et schémas.
- Connaissance des normes principales d'hygiène, contre les accidents et technologies.
- Savoir comment se comporter en cas d'urgence, où trouver les dispositifs de protection individuelle et comment les utiliser correctement.

Les préposés à l'entretien, outre les caractéristiques citées ci-dessus, doivent également avoir une préparation technique adéquate.

MISE EN CHAMP

- 1) Se placer sur la ligne de repiquage et tirer le frein de stationnement du tracteur.
- 2) Vérifier que les engrenages pour le changement de la distance soient compatibles avec la distance que l'on veut obtenir. (**Fig. 1**), en fonction du nombre de bacs présents sur la machine.
- 3) Charger les plateaux de plantes sur le porte-plateaux.
- 4) Introduire les plantes à l'intérieur des verres (**Fig. 2**).



Fig. 2

ES

PERSONAL ENCARGADO

El personal encargado de trabajar con la máquina, debe poseer (o adquirir mediante formación y adiestramiento) los requisitos que se indican a continuación, y conocer este manual y toda la información en relación con la seguridad:

- Cultura general y técnica a nivel suficiente para comprender el contenido del manual e interpretar correctamente las figuras, dibujos y esquemas.
- Conocimiento de las principales normas higiénicas, de prevención de accidentes y tecnológicas.
- Saber cómo comportarse en caso de emergencia, dónde encontrar los dispositivos de protección individual y cómo utilizarlos correctamente.

Los encargados del mantenimiento, además de las características indicadas, deben poseer una adecuada preparación técnica.

PUESTA EN CAMPO

- 1) Situarse sobre la línea de trasplante y tirar del freno de estacionamiento del tractor.
- 2) Verificar que los engranajes para el cambio de distancia sean compatibles con la distancia que se desea obtener (**Fig. 1**), según el número de canchales presentes en la máquina.
- 3) Cargar las bandejas de plantines en el porta-bandejas.
- 4) Introducir los plantines al interior de los vasos (**Fig. 2**).

IT

- 5) A questo punto avanzare con la macchina e automaticamente le piantine cominciano ad essere trapiantate.
- 6) Durante l'avanzamento regolare la velocità di avanzamento con il cambio del trattore fino ad ottenere una velocità di trapianto compatibile con la velocità di introduzione dell'operatore.
- 7) Dopo alcuni metri, fermarsi e verificare che la distanza tra le piante e la profondità delle stesse siano quelli desiderati. Nel caso di pianta poco profonda (**Fig. 1**) o troppo profonda (**Fig. 2**), agire sulla manopola (**A**) girandola in senso ORARIO per aumentare la profondità; mentre ruotarla nell'altro senso per diminuire la profondità.
- 8) Controllare che le bielle del corpo trapiantante (**B**) lavorino parallelamente al terreno, perchè questo avvenga, agire sulla leva (**C**) delle ruote di traino.
- 9) Per aumentare o diminuire il carico sulle ruote posteriori di rinalzo, agire sul volantino (**D**).
- 10) Riprendere con il trapianto, verificando che le regolazioni effettuate siano state eseguite correttamente e che il risultato sia quello desiderato.

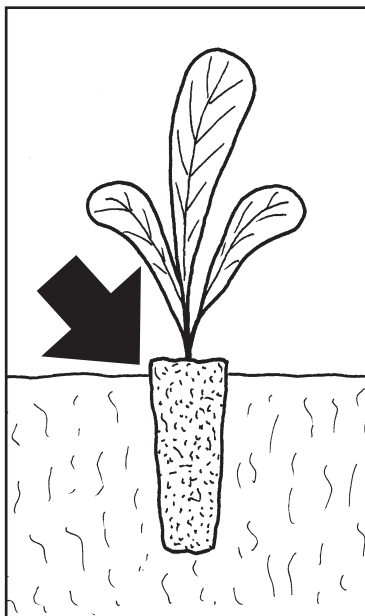

Fig. 1

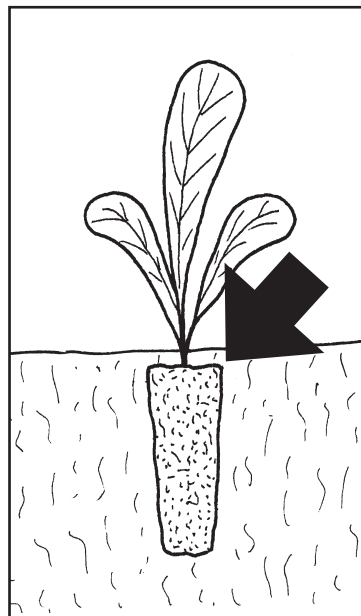
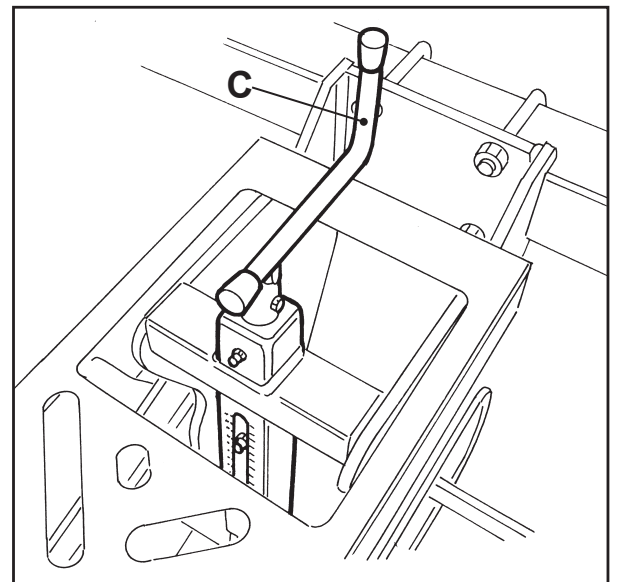

Fig. 2

EN

- 5) Now move the machine forward and it will automatically start planting the seedlings.
- 6) As it moves forward adjust the speed using the tractor's gears so that the planting speed is compatible to the operator's working speed.
- 7) After a few meters, stop and make sure that the distance among the plants and their depth correspond to the needs. In case the plant is not deep enough (**Fig. 1**) or too deep (**Fig. 2**), adjust the depth by means of the knob (**A**) turning it clockwise to increase the depth; or turning it counter clockwise to decrease the depth.
- 8) Make sure that the connecting rods of the planting unit (**B**) work parallel to the ground. To make this adjust the lever of the traction wheels (**C**).
- 9) To increase or to decrease the weight on the back wheels, adjust the knob (**D**).
- 10) Re-start the transplanting machine and check that the changes have had the desired effect.



FR

- 5) Ensuite avancer avec la machine et automatiquement, les plants commencent à être repiqués.
- 6) Pendant l'avancement régler la vitesse d'avancement avec la transmission du tracteur jusqu'à obtenir une vitesse de repiquage compatible avec la vitesse d'introduction de l'opérateur.
- 7) Après quelques mètres, s'arrêter et vérifier que la distance entre les plantes et leur profondeur correspondent à celles souhaitées. Dans le cas d'une plante peu profonde (**Fig. 1**) ou trop profonde (**Fig. 2**), agir sur la poignée (**A**) en la tournant dans le sens HORAIRE pour augmenter la profondeur; tandis qu'il faut la tourner dans le sens inverse pour diminuer la profondeur.
- 8) Contrôler que les bielles du corps planteur (**B**) travaillent parallèlement au sol, pour que cela se produise, agir sur la poignée (**C**) des roues de remorque.
- 9) Pour augmenter ou diminuer la charge sur les roues arrière de remplissage, agir sur le volant (**D**).
- 10) Reprendre le repiquage en vérifiant que les réglages effectués aient bien été faits et que le résultat est celui voulu.

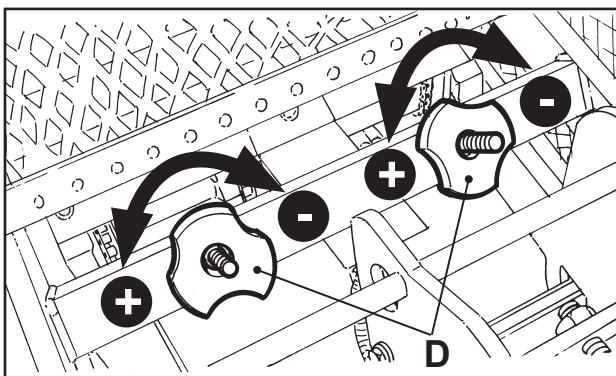

ES

- 5) Llegados aquí, avanzar con la máquina, de modo que el trasplante automático de las plantas comenzará a efectuarse.
- 6) Durante el avance regular la velocidad de avance con el cambio de marchas del tractor hasta obtener una velocidad de trasplante compatible con la velocidad de introducción del operador.
- 7) Después de algunos metros, parar y verificar que la distancia entre las plantas y su profundidad sean las deseadas. En caso de planta poco profunda (**Fig. 1**) o demasiado profunda (**Fig. 2**), use la palanca (**A**) girándola en el sentido de las agujas del reloj para aumentar la profundidad y en el otro sentido para disminuirla.
- 8) Controle que las bielias del grupo de trasplante (**B**) trabajen paralelamente al terreno, y utilice con este fin la palanca (**C**) de los piñones.
- 9) Para aumentar o disminuir la carga en la ruedas posteriores de aporque, utilizar el volante (**D**).
- 10) Reanudar con el trasplante, comprobando que las regulaciones se hayan efectuado correctamente y que el resultado sea el deseado.

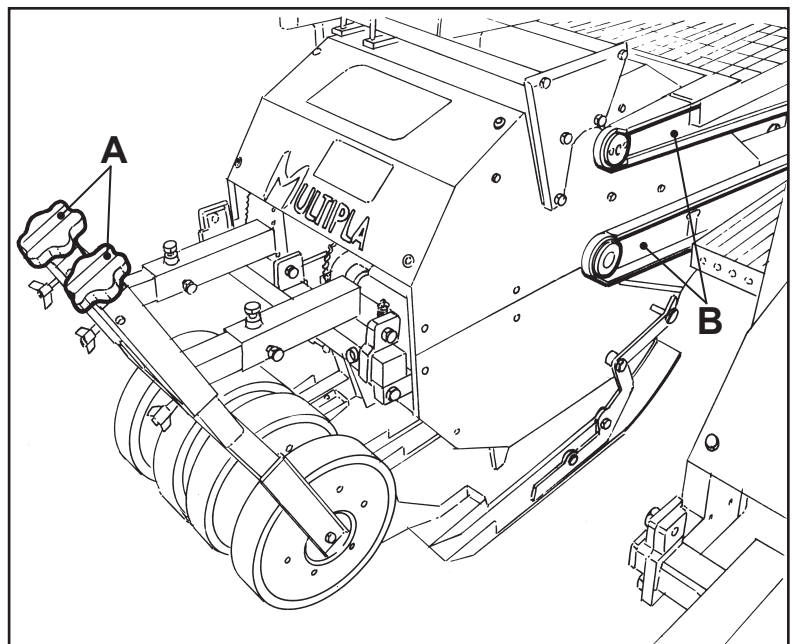

IT

- 11) Una volta arrivati in fondo al campo, fermare il trattore, l'operatore deve scendere dalla macchina, alzare la macchina con il sollevatore del trattore ed immettersi nella successiva corsia.
- 12) Con il trattore fermo, se necessario, ricaricare la macchina di vassoi con le piantine e scaricare eventualmente i vassoi vuoti.

L'operatore a questo punto può risalire sulla macchina e si può riprendere con il trapianto.

CAMBIO DISTANZA PIANTINE

- Togliere il carter svitando i due pomelli (A).
- Togliere la catena (B).
- Svitare le due viti di fissaggio ingranaggi (C).
- Togliere gli ingranaggi (D).
- Verificare sulla tabella di Fig. 1 la distanza che si vuole ottenere in base al numero di bicchieri montati.
- Prendere gli ingranaggi che corrispondono alla distanza desiderata e montarli.
- Reinserrire le due viti (C).
- Riposizionare la catena facendola passare come indicato in figura.
- Rimontare il carter di protezione frontale.



Le distanze ottimali, in base al numero di bicchieri, sono evidenziate in tabella di Fig. 1 con il colore VERDE, dal VERDE verso il ROSSO sono distanze che possono aumentare notevolmente la lunghezza del foro nel film plastico.

EN

- 11) When you reach the end of the field, stop the tractor. The operator should then climb off the machine, raise it using the tractor lifter and move the machine into the next lane.
- 12) While the tractor is stationary, if necessary replenish the machine with seedling trays and unload empty ones.

The operator can now climb back on to the machine and resume transplanting.

PLANT SPACING CHANGE

- Remove the protection unscrewing the two knobs (A).
- Remove the chain (B).
- Unscrew the two screws for gear fastening (C).
- Remove the gears (D).
- Check on the board Fig. 1 the required distance according to the quantity of cups mounted on the machine.
- Mount the corresponding gears.
- Reinsert the screws (C).
- Reposition the chain as indicated in the picture.
- Remount the front protection.



The optimal distances, according to the quantity of cups, are highlighted in the board Fig. 1 in green, the distances from green to red may increase the length of the hole in the film.

		Tabella distanze cambio(cm.) Plant spacing chart (cm.)												
A		35	32	35	32	26	26	24	32	20	26	24	24	20
6		13	14	16.5	18	20.5	22.5	24	25	26.5	27.5	29.5	32	35
5		15.5	17	20	22	24.5	27	29	30	32	33	35.5	39	42.5
4		19	21	25	27	30.5	35	36	37.5	40	42	45	48.5	53
3		25.5	27.5	33.5	36.5	41	45	48	50	53.5	55	59.5	64.5	70
2		39	41.5	50	54.5	62	67	72	73	80	83	89	97	109
1		77	84	100	109	124	134	145	147	160	165	178	193	212
B		20	20	26	26	24	26	26	35	24	32	32	35	32
		ROSSO RED ROUGE ROJO			VERDE GREEN VERT VERDE					ROSSO RED ROUGE ROJO				

Fig. 1

FR

- 11) Au bout du champ, arrêter le tracteur, arrêter le cardan, l'opérateur doit descendre de la machine, lever la machine avec l'élévateur du tracteur et se placer dans le rang suivant.
- 12) Quand le tracteur est à l'arrêt, si besoin est, recharger la machine avec les plateaux de plants et décharger éventuellement les plateaux vides.

L'opérateur peut alors remonter sur la machine et il peut reprendre le repiquage.

CHANGEMENT DE DISTANCE DES PLANTES

- Retirer le carter en dévissant les deux boutons (A).
- Enlever la chaîne (B).
- Dévisser les deux vis de fixation des engrenages (C).
- Enlever les engrenages (D).
- Vérifier sur le tableau de la Fig. 1 la distance que l'on veut obtenir en fonction du nombre de verres montés.
- Prendre les engrenages qui correspondent à la distance souhaitée et les monter.
- Réinsérer les deux vis (C).
- Repositionner la chaîne en la faisant passer comme il est indiqué sur la figure.
- Remonter le carter de protection avant.



Les distances optimales, en fonction du nombre de verres, sont mises en évidence dans le tableau de la Fig. 1 avec la couleur VERTE, du VERT vers le ROUGE sont indiquées les distances qui peuvent augmenter de manière importante la longueur du trou dans le film plastique.

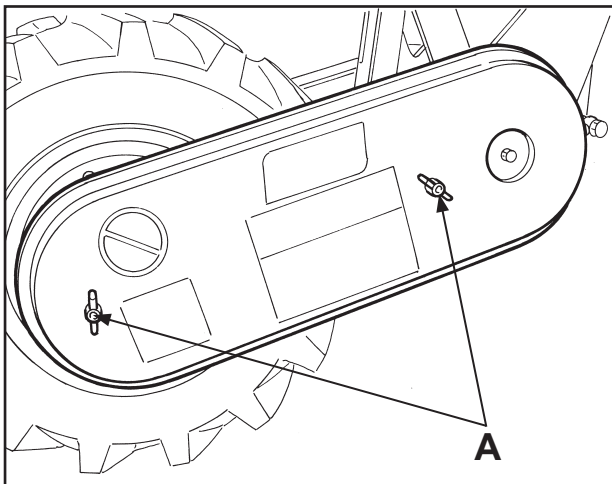

ES

- 11) Una vez en el fondo del campo, parar el tractor y el cardán. El operador debe descender de la máquina, elevar la máquina con el dispositivo elevador del tractor y entrar en el surco siguiente.
- 12) Con el tractor parado, y si fuera necesario, recargar la máquina con bandejas de plantitas y descargar las bandejas vacías.

El operador puede entonces montar de nuevo en la máquina y proseguir con el trasplante.

CAMBIO DISTANCIA PLANTINES

- Quite el cárter destornillando las dos tuercas (A).
- Quite la cadena (B).
- Destornille los dos tornillos de fijación engranajes (C).
- Quite los engranajes (D).
- Verifique en la tabla en la Fig. 1 la distancia que desea obtener según el número de vasos montados.
- Coja los engranajes correspondientes a la distancia deseada y móntelos.
- Reintroduzca los dos tornillos (C).
- Vuelva a colocar la cadena haciéndola pasar como indicado en la figura.
- Vuelva a montar el cárter de protección frontal.



Las distancias recomendadas, según el número de vasos, se indican en la tabla de la fig. 1 con el color VERDE, del VERDE hacia el ROJO se trata de distancias que pueden aumentar la longitud del agujero en el film plástico.

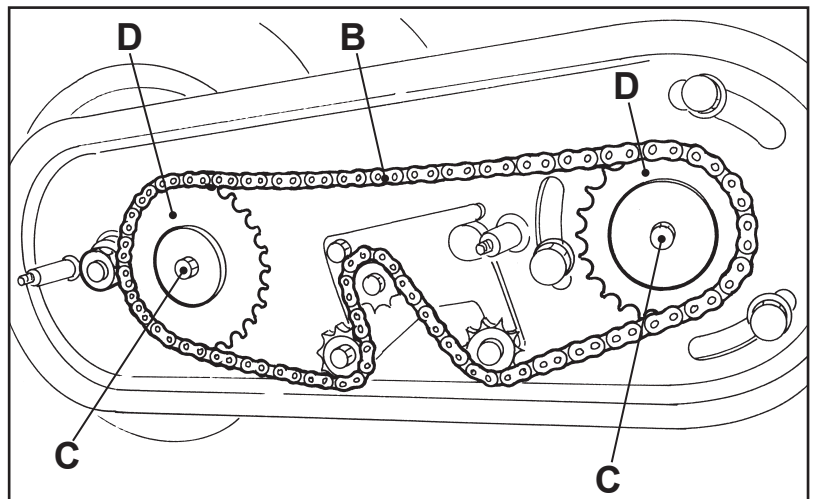

IT

CAMBIO N° BICCHIERI SU RUOTA DENTATA

- Sollevare dal suolo i corpi trapiantanti.
- Togliere i tre carter (A) e il portavassoi.
- Tramite la ruota di trasmissione (B) portare il bicchiere (C) in posizione, come indicato in figura.
- Togliere le due viti (D) da ambo i lati.
- Estrarre il bicchiere (Fig. 1). Sulla ruota dentata (E) sono riportate le posizioni dei bicchieri in base alla quantità che si vuole montare. A questo punto montare gli ingranaggi di movimentazione del distributore rotante, compatibili con il numero di bicchieri montati, facendo riferimento alla tabella di Fig. 2.



ATTENZIONE! Quando si montano i bicchieri, fare molta attenzione alla posizione delle camme (F) che devono avere il dente (G) rivolto come indicato in figura.



Se si vuole montare sei bicchieri, accertarsi che gli stessi montino delle ganasce tipo corto.

EN

CUPS NR. CHANGE ON THE TOOTHED WHEEL

- Lift the transplanting units from the ground.
- Remove the three covers (A) and the tray holder.
- By moving the transmission wheel (B), bring the cup (C) in the required position, as indicated in the picture.
- Remove the two screws (D) on both sides.
- Remove the cup (Fig. 1). On the toothed wheel (E) are indicated the cup positions according to the quantity to be mounted. At this point, install movement gears of the carousel, compatible with the number of fitted containers, referring to the table Fig. 2.



WARNING! When mounting the cups, take care of the cams position (F) which tooth (G) must be positioned as indicated in the picture.



To mount 6 cups, take care that they are equipped with short jaws.

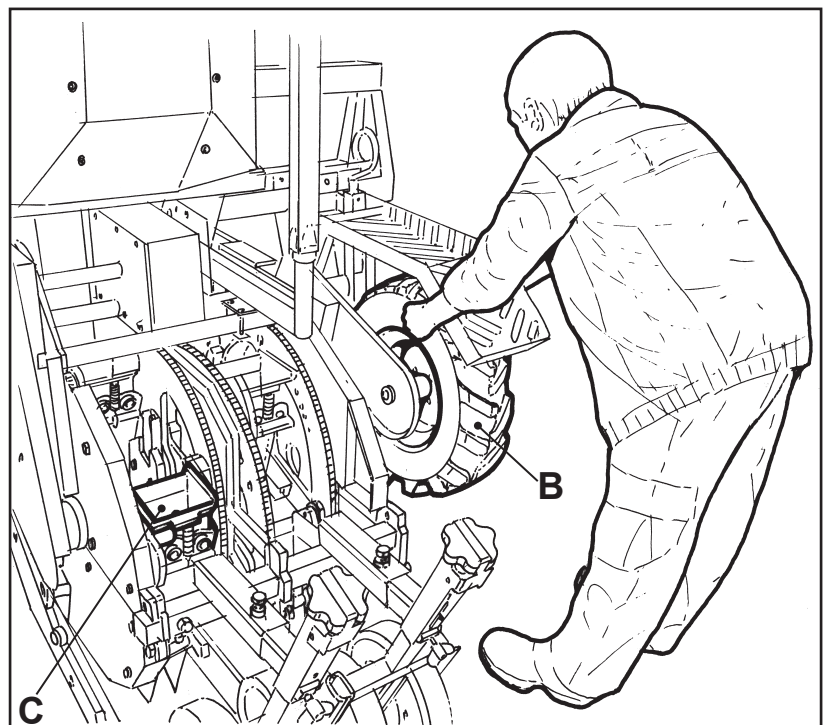
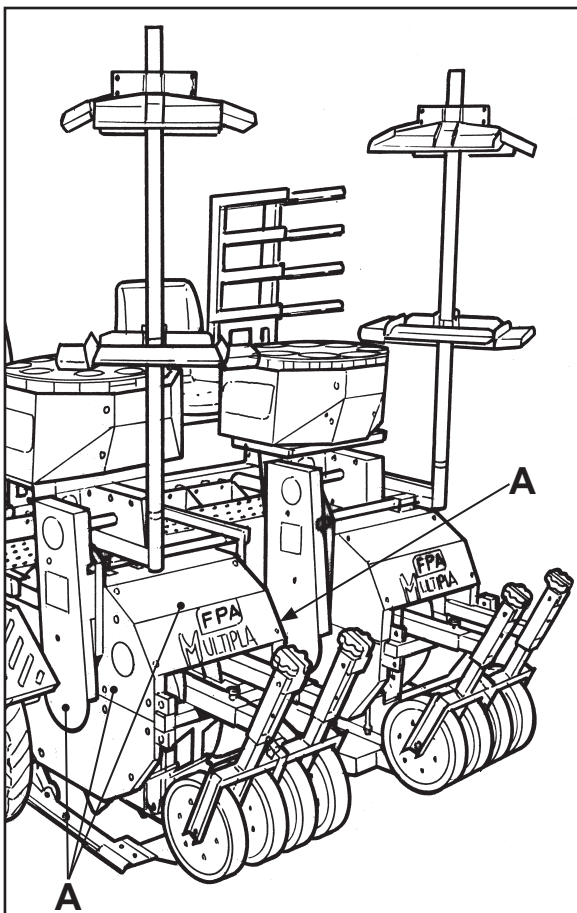

FR

CHANGEMENT DES NOMBRE DE VERRES SUR LA ROUE DENTÉE

- Soulever les corps planteurs du sol.
- Enlever le trois carters (A) ainsi que le porte-plaqueaux.
- Au moyen de la roue d'entraînement (B) porter le verre (C) en position, comme indiqué dans la figure.
- Enlever les deux vis (D) sur les deux côtés.
- Extraire le verre (Fig. 1). Les positions des verres, en fonction de la quantité que l'on veut monter sont indiquées sur la roue dentée (E). Monter alors les engrenages de déplacement du distributeur rotatif, compatibles avec le nombre de verres montés, en se référant au tableau de la Fig. 2.

ATTENTION ! Lorsque l'on monte les verres, faire très attention à la position des cames (F) qui doivent avoir la dent (G) orientée comme indiqué dans la figure.

Si vous voulez monter six verres, assurez-vous que ceux-ci montent des éclisses de type court.

ES

CAMBIO NÚMERO VASOS EN LA RUEDA DENTADA

- Levante del suelo los grupos de trasplante.
- Quite los tres cárteres (A) y el portabandejas.
- Mediante la rueda de transmisión (B) coloque el vaso (C) en posición, como indicado en la figura.
- Quite los dos tornillos (D) en ambos lados.
- Extraiga el vaso (Fig. 1). En la rueda dentada (E) se indican las posiciones de los vasos, según la cantidad que se desea montar. Llegado a este punto monte los engranajes de desplazamiento del distribuidor de rotación, compatibles con el número de vasos montados, haciendo referencia a la tabla de la Fig. 2.

¡ATENCIÓN! Al montar los vasos, preste atención a la posición de las levas (F) que deben tener el diente (G) en la misma dirección de la figura.

Si desea montar seis vasos, asegúrese de que los vasos estén equipados con mordazas de tipo corto.

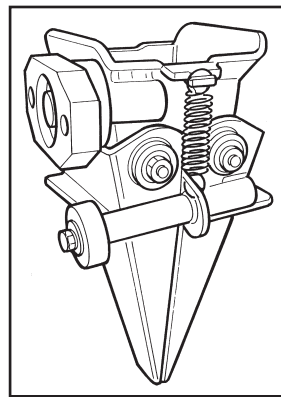
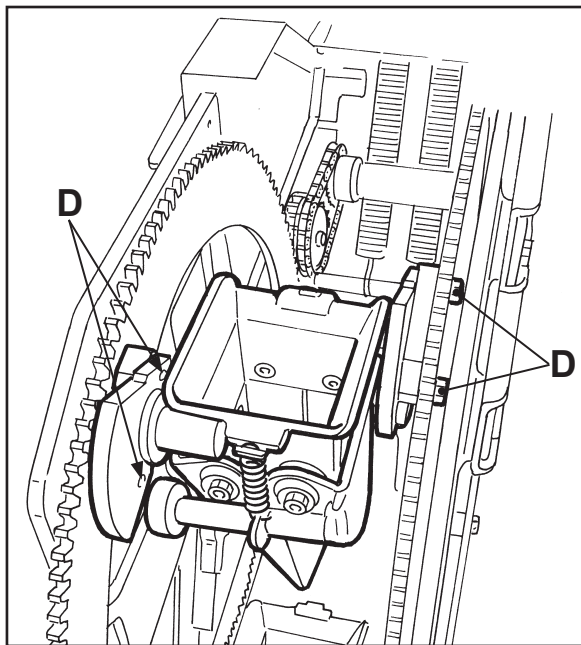
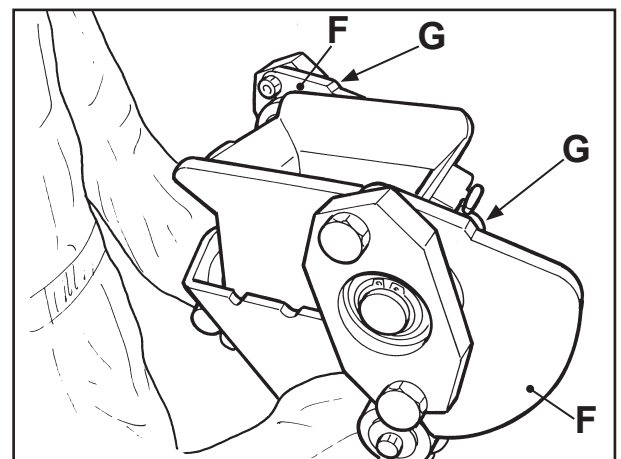
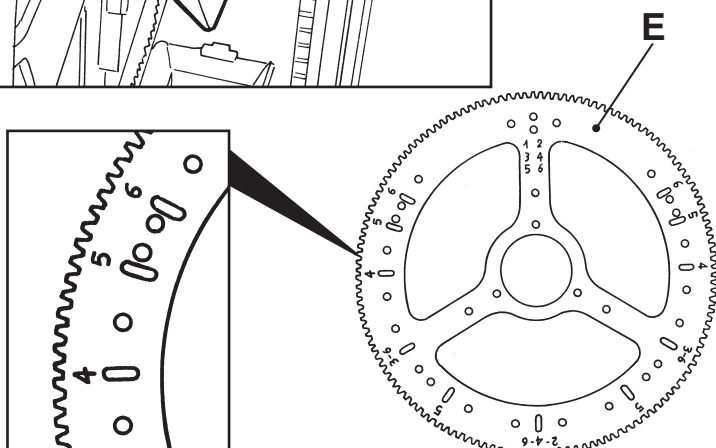

Fig. 1

	A	B	
6	36	12	
5	30	12	
4	36	18	
3	36	24	
2	18	18	
1	12	24	

Fig. 2



IT

FASATURA DISTRIBUTORE ROTANTE CON RUOTA PORTA BICCHIERI

Quando si cambia il numero di bicchieri e quindi gli ingranaggi di accoppiamento distributore - ruota portabicchieri, può esserci la necessità di rifasare l'accoppiamento stesso.

Per questa operazione, procedere come segue:

Con la macchina sollevata dal suolo:

- Togliere i carter (A).
- Allentare il tendicatena (B) e togliere la giunzione della catena (C) ed i pignoni non idonei.
- Ruotare il distributore fino a raggiungere la posizione di scarico sul lato sinistro rispetto al senso di marcia, quindi ruotare il bicchiere (D) (Rif. 1 sulla corona) fino ad allinearlo con il bicchiere di scarico pianta.
- Montare i pignoni (E e F) compatibili con il numero di tazze montate sulla ruota dentata e unirli tramite la catena (C) cercando di mantenere le posizioni precedenti.

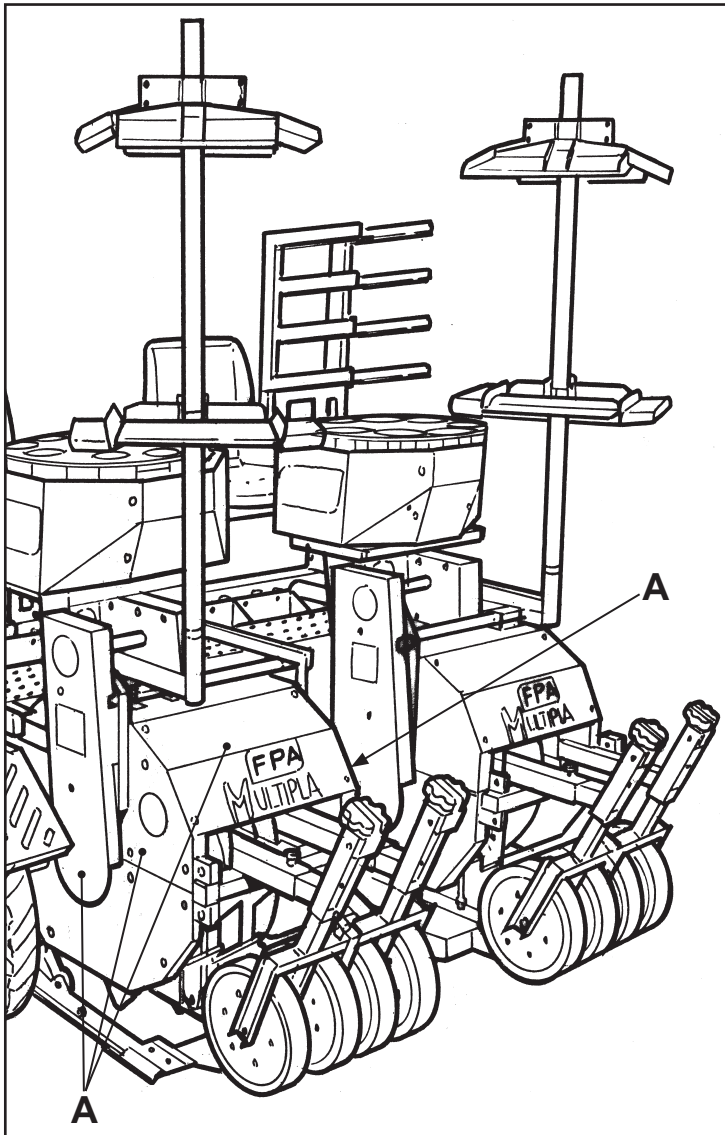

EN

CAROUSEL DISTRIBUTOR TIMING WITH CONTAINER WHEEL

When you change the number of containers, therefore, the distributor - wheel container coupling gears, there may be the need for re-timing of the coupling itself.

To do this, proceed as follows:

When the machine is raised from the ground:

- Remove the casings (A).
- Loosen the chain tensioner (B) and remove the chain junction (C) and the pinions that are not suitable.
- Rotate the distributor until you reach the exhaust position on the left side in relation to the direction of travel, and then rotate the container (D) (Ref. 1 on the gear wheel) to align it with the plant feed container plant.
- Install the pinions (E and F) compatible with the number of containers installed on the toothed wheel and combine them using the chain (C) trying to keep the previous positions.

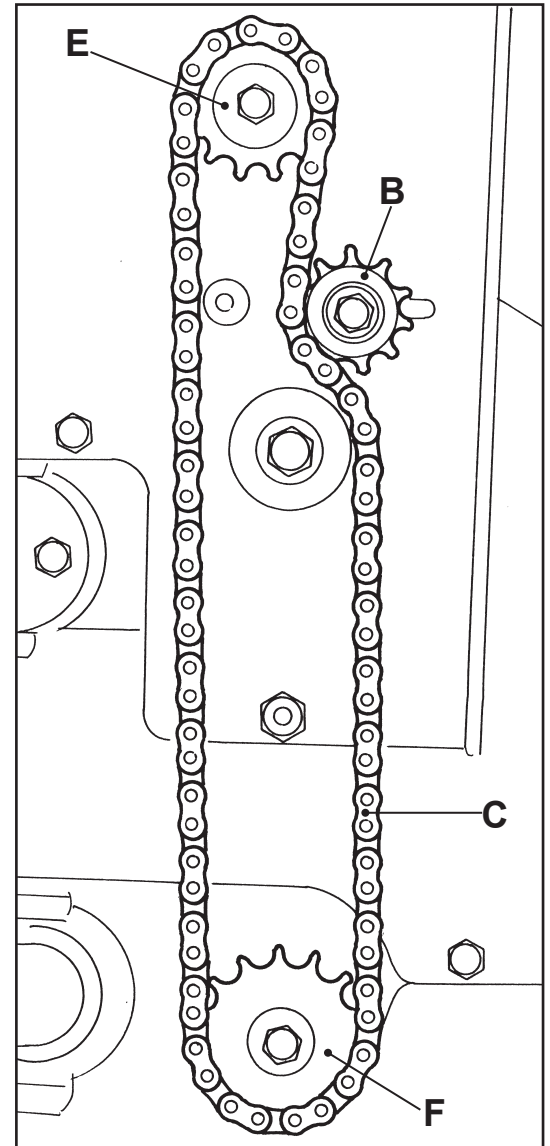

FR

CALAGE DU DISTRIBUTEUR TOURNANT AVEC LA ROUE PORTE-VERRES

Lorsque l'on change le nombre de verres et donc les engrenages d'accouplement distributeur - roue porte-verres, il peut s'avérer nécessaire d'effectuer à nouveau le calage de l'accouplement. **Pour cette opération, procéder de la manière suivante :**

Avec la machine soulevée par rapport au sol :

- Enlever les carters (A).
- Desserrer le tendeur de chaîne (B), puis enlever la Jonction de la chaîne (C) et les pignons inappropriés.
- Tourner le distributeur jusqu'à atteindre la position de déchargement situé du côté gauche par rapport à la direction de marche, puis tourner le verre (D) (Réf. 1 sur la couronne) jusqu'à ce qu'il soit aligné avec le verre de déchargement de la plante.
- Monter les pignons (E et F) compatibles avec le nombre de godets montés sur la roue dentée, puis les unir à l'aide de la chaîne (C) en cherchant à maintenir les positions précédentes.

ES

PUESTA EN FASE DISTRIBUIDOR DE ROTACIÓN CON RUEDA PORTA VASOS

Cuando se cambia el número de vasos y por ende los engranajes de acoplamiento del distribuidor - rueda porta vasos, puede existir la necesidad de poner de nuevo en fase el acoplamiento mismo. **Para esta operación proceda de la siguiente manera:**

Con la máquina elevada del suelo:

- Quite los cárteres (A).
- Afloje el tensor de cadena (B) y quite la conexión de la cadena (C) y los piñones inadecuados.
- Gire el distribuidor hasta alcanzar la posición de descarga en el lado izquierdo con respecto al sentido de la marcha, luego gire el vaso (D) (Ref. 1 en la corona) hasta alinearlos con el vaso de descarga planta.
- Monte los piñones (E y F) compatibles con el número de tazas montadas en la rueda dentada y únalos mediante la cadena (C) tratando de mantener las posiciones precedentes.

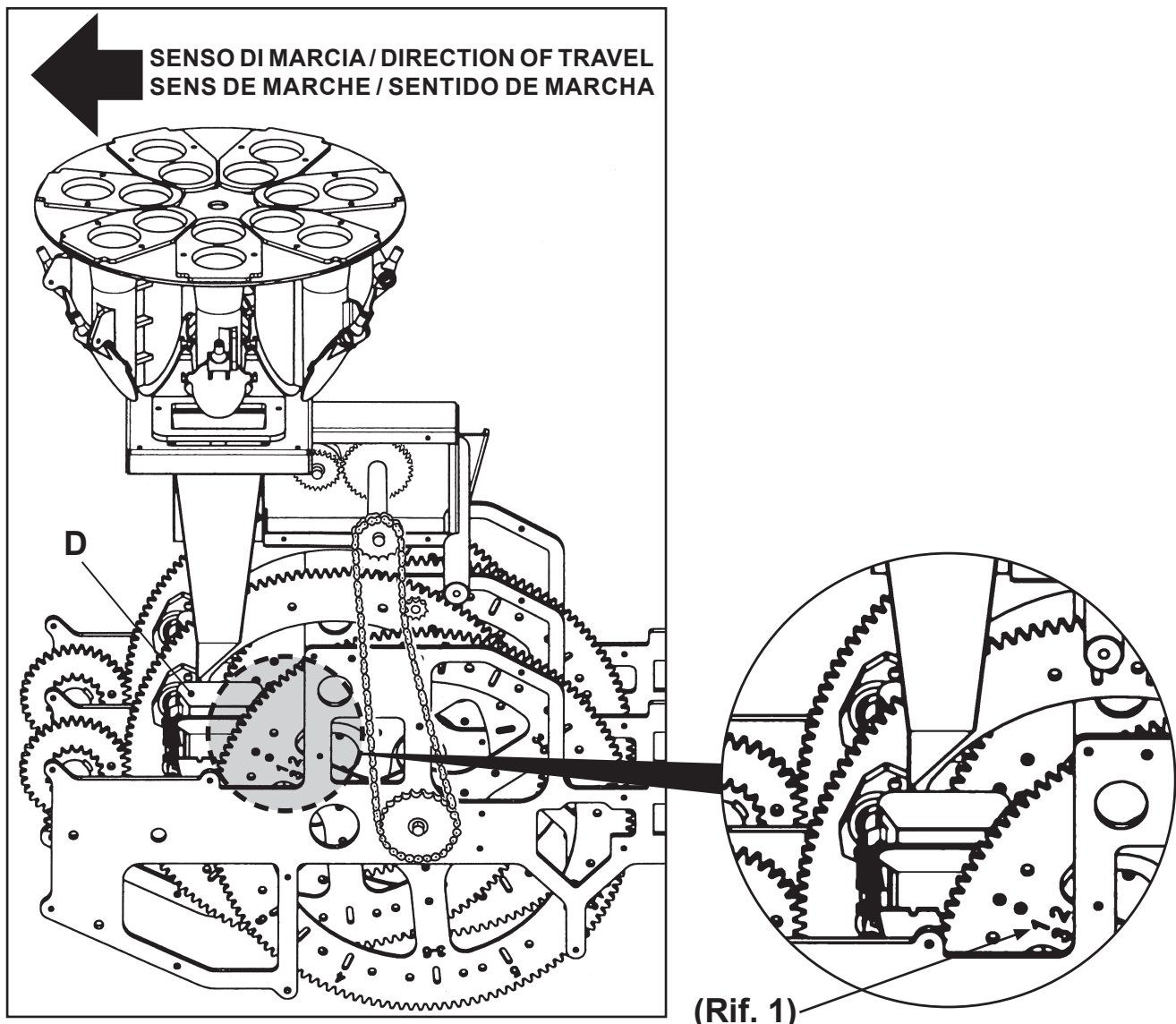

IT

CAMBIO GANASCE PERFORATRICI

Esistono 5 tipi di ganasce, 3 lunghe e 2 corte, intercambiabili in base al tipo di zolletta che si desidera trapiantare.

Per effettuare questa operazione, procedere come segue:

- Sganciare le due molle (**H**).
- Togliere le quattro viti (**I**), allentando prima i dadi.
- Sfilare la coppia ganasce (**Fig. 2**).

Se non fosse presente sulla coppia ganasce che si vuole montare il rullo comando apertura (**L**), smontare questo dalle ganasce tolte precedentemente e montarlo sulle nuove ganasce.

A questo punto, procedere al montaggio delle nuove ganasce sui bicchieri nel senso inverso descritto per lo smontaggio.



Nell'operazione di montaggio/smontaggio dei bicchieri o delle ganasce, assicurarsi che non ci siano persone estranee che facciano ruotare la ruota di trasmissione (M**).**

EN

REPLACEMENT OF THE PERFORATING CLASPS

There are 5 types of jaws, 3 long and 2 short, which are interchangeable according to the sod type to be transplanted.

In order to do this, follow this procedure:

- Unhook the two springs (**H**).
- Remove the four screws (**I**), first loosen the nuts.
- Remove the couple of jaws (**Fig. 2**).

In case the couple of jaws to be mounted is not equipped with the roller for opening control (**L**), take it off from the previously mounted jaws and mount it on the new ones.

Then mount the new jaws on the cups in reversed order to the disassembly.



Take care that while mounting/disassembly of the cups and jaws, there are no foreign people turning the transmission wheel (M**).**

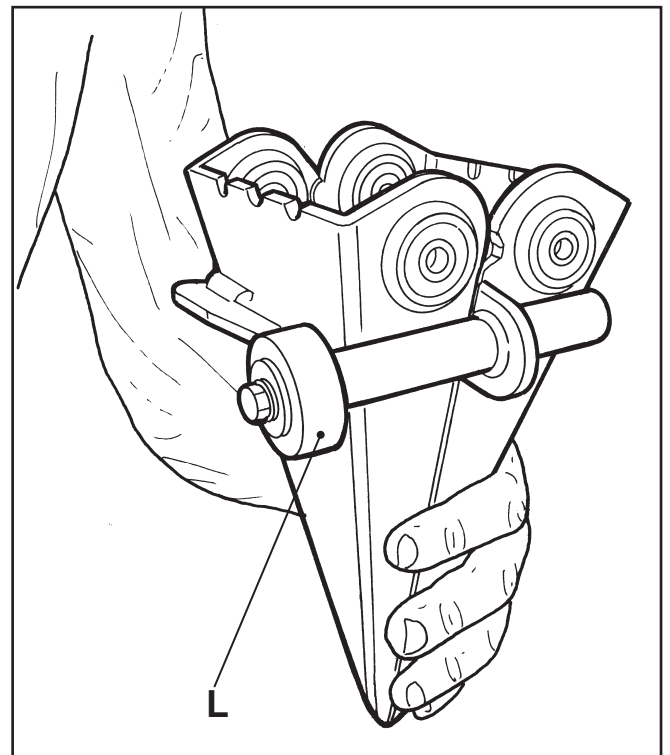
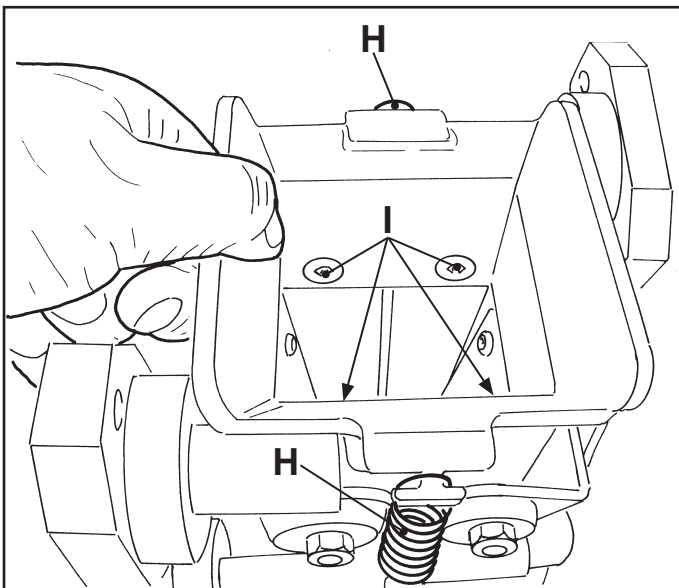

Fig. 2

FR

REPLACEMENT DES ÉCLISSES PERFORATRICES

Il existe 5 types d'éclisses, 3 longues et 2 courtes, qui sont interchangeables en fonction du type de motte que l'on veut planter.

Pour effectuer cette opération, procéder comme suit :

- Décrocher les deux ressorts (H).
- Enlever les quatre vis (I) en desserrant préalablement les écrous.
- Enlever le couple d'éclisses (Fig. 2).

Si le rouleau de commande de l'ouverture n'est pas présent sur le couple d'éclisses que l'on veut monter (L), le démonter des éclisses précédemment enlevées et le monter sur les nouvelles.

A ce stade, procéder au montage des nouvelles éclisses sur les verres dans le sens inverse à celui décrit pour le démontage.



Pendant l'opération de montage/démontage des verres ou des éclisses, s'assurer qu'il n'y ait pas de personnes étrangères qui fassent tourner la roue d'entraînement.

ES

CAMBIO MORDAZAS PERFORADORAS

Existen 5 tipos de mordazas, 3 largas y 3 cortas, intercambiables según el tipo de terrón que se desea trasplantar.

Para realizar esta operación, proceda como explicado a continuación:

- Desenganche los dos muelles (H).
- Quite los cuatro tornillos (I), aflojando primero las tuercas.
- Extraiga la pareja de mordazas (Fig. 2).

Si en la pareja de mordazas que se desea montar no está presente el rodillo de control abertura (L), desmóntelo de las mordazas quitadas anteriormente y móntelo en las nuevas mordazas.

Entonces, proceda con el montaje de las nuevas mordazas en los vasos en el sentido contrario de lo que se ha descrito para el desmontaje.



Durante la operación de montaje/desmontaje de los vasos o de las mordazas, asegúrese de que no haya ninguna otra persona que haga girar la rueda de transmisión (M).

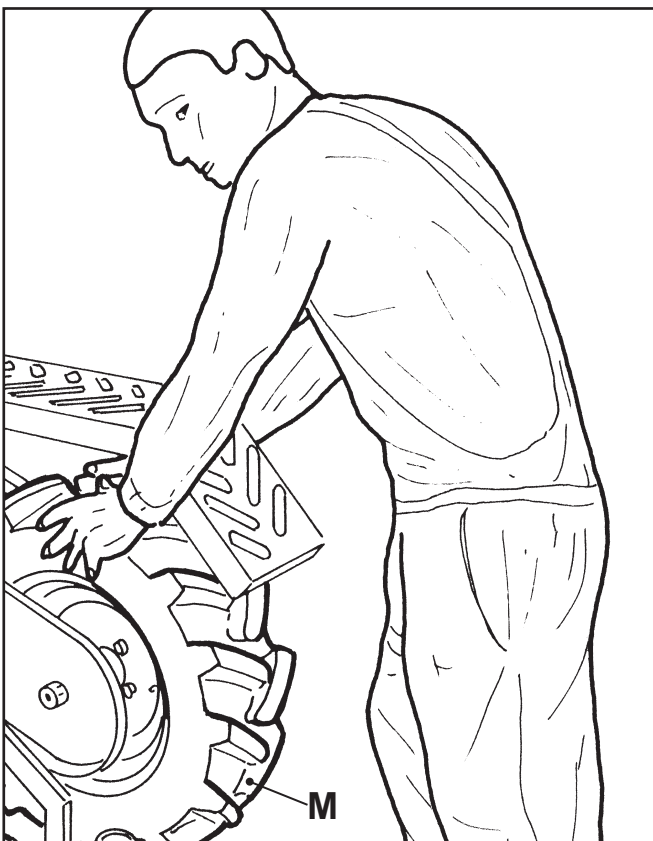

IT

ANTICIPO/RITARDO CADUTA PIANTINA NEL BICCHIERE TRAPIANTO

A seconda del tipo di zolletta e velocità di trapianto, può essere necessario anticipare o ritardare la caduta della piantina dal distributore rotante al bicchiere di messa a dimora.

Per fare questa operazione allentare prima il tenditore **(A)**, togliere la giunzione della catena per liberare il pignone **(B)** e ruotarlo in senso **antiorario** di 1-2 denti per **anticipare** la caduta della pianta, mentre per **ritardare** la caduta ruotarlo in senso **orario**.

EN

ADVANCE/DELAY SEEDLING DROP IN THE TRANSPLANTING CONTAINER

Depending on the type of sod and planting speed, it may be necessary to anticipate or postpone the drop of the seedling from the carousel to the planting container.

In order to do this it is necessary to loosen the tightener **(A)**, remove the junction from the chain to free the sprocket **(B)** and turn it **counterclockwise** by 1-2 teeth **to move up** the plant fall, while **to delay** the plant fall it is necessary to turn it **clockwise**.

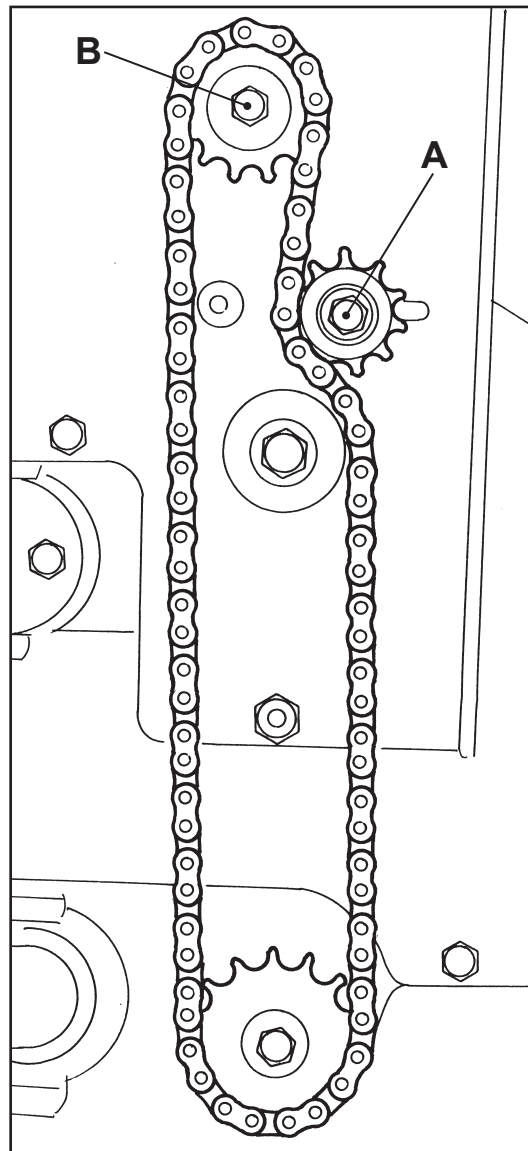



FR

ANTICIPATION/RETARD DE LA CHUTE DE LA PLANTE DANS LE VERRE DE REPIQUAGE

En fonction du type de motte et de la vitesse de repiquage, il peut être nécessaire d'anticiper ou de retarder la chute de la plante du distributeur rotatif dans le verre de plantation.

Pour accomplir cette opération, desserrer d'abord le cliquet **(A)**, enlever la jonction de la chaîne pour dégager le pignon **(B)** et le tourner dans le sens **anti-horaire** de 1-2 dents afin **d'anticiper** la descente de la plante. Au contraire, pour en **retarder** la descente, il faut tourner le pignon dans le sens **horaire**.

ES

ANTICIPACIÓN/RETRASO CAÍDA PLANTA EN EL VASO TRASPLANTE

Según el tipo de terrón y la velocidad del trasplante puede ser necesario anticipar o retrasar la caída de la planta desde el distribuidor rotatorio hacia el vaso de plantación.

Para efectuar esta operación es necesario aflojar el tensor **(A)**, quitar la conexión para liberar el piñón **(B)** y girarlo en sentido **horario** de 1-2 dientes para **anticipar** la caída de la planta, mientras para **retrasar** la caída de la planta girarlo en sentido **antihorario**.

IT

FINE LAVORO

- Nel caso di trasporto della macchina in aperta campagna, alzarla da terra con il sollevatore del trattore quindi, procedendo a velocità moderata, arrivare fino all'area di parcheggio.
- Nel caso di trasporto in un luogo che richiede la percorrenza stradale urbana, sollevare la macchina con una gru bloccandola bene e in modo sicuro al pianale del mezzo (vedi paragrafo "ISTRUZIONI PER IL TRASPORTO").

DISTACCO DELLA MACCHINA

Con la macchina sollevata da terra:

- Abbassare il piedino di appoggio.
- Appoggiare la macchina a terra.
- Controllare che la macchina sia parallela al terreno, eventualmente abbassare od alzare il piede di appoggio.
- Spegnerne la trattrice.
- Staccare dal trattore il terzo punto (A).
- Scollegare gli innesti rapidi e tapparli con gli appositi cappucci (se presenti).
- Sfilare i due bracci del sollevatore (B).

EN

END OF THE WORK

- When moving the machine across open country, first raise it using the tractor's lifter, then move to the parking area at a moderate speed.
- Before road transportation, raise the machine with a crane and secure it well to the vehicle's flatbed (see section "DIRECTIONS FOR TRANSPORTATION").

DISCONNECTING THE MACHINE

With machine lifted from the ground:

- Lower the support foot.
- Lower the machine to the ground.
- Make sure that the machine is parallel to the ground, possibly lower or raise the support foot.
- Turn the tractor off.
- Disconnect the three point hitch (A) from the tractor.
- Disconnect the quick hitches and plug them with the appropriate caps (if available).
- Remove the two lift arms (B).

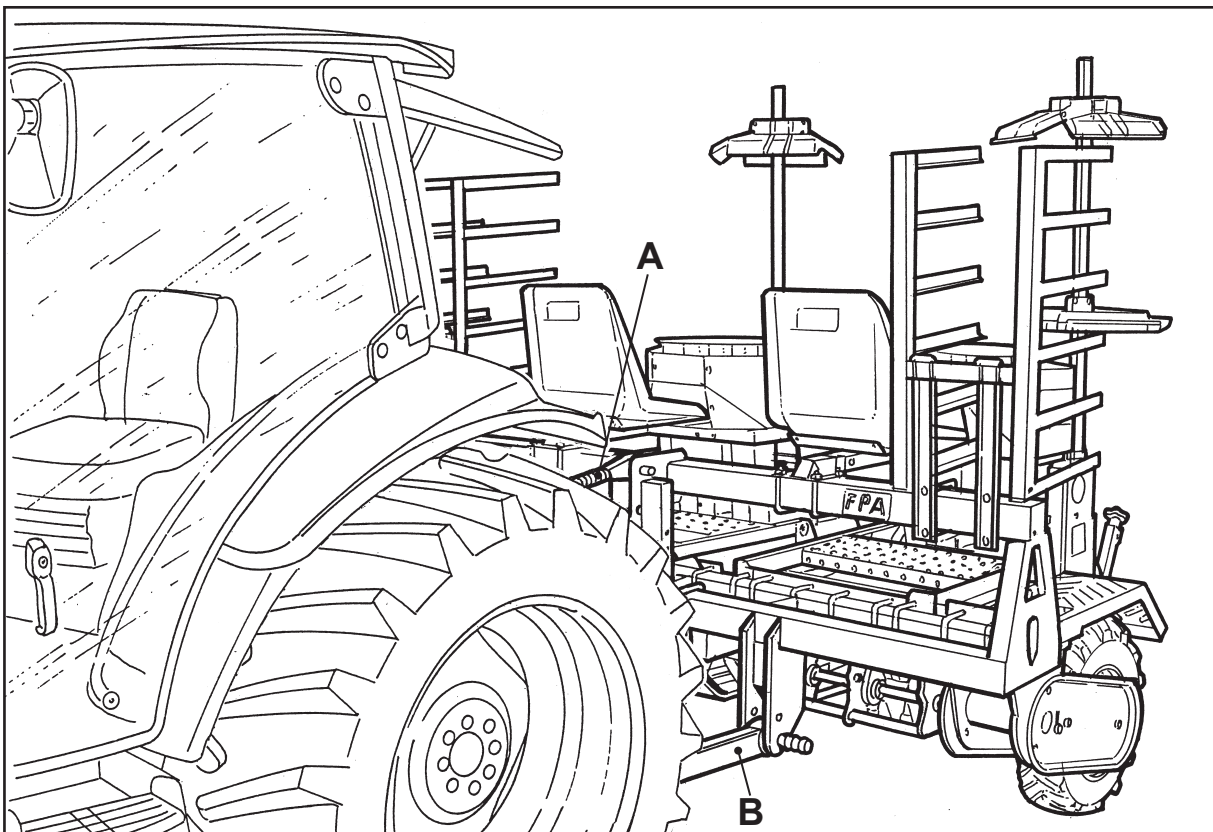

FR

FIN TRAVAIL

- Dans le cas de transport de la machine en rase campagne, la lever du sol avec l'élévateur du tracteur à vitesse modérée, rejoindre la zone de parking.
- Dans le cas de transport dans un endroit où vous devez parcourir une route urbaine, soulever la machine avec une grue en la bloquant bien à la plateforme du milieu et de façon sûre (voir paragraphe "INSTRUCTIONS POUR LE TRANSPORT").

DECROCHAGE DE LA MACHINE

Avec la machine soulevée du sol :

- Baisser le point d'appui.
- Appuyer la machine au sol.
- Contrôler que la machine soit parallèle au sol, ou éventuellement baisser ou soulever le point d'appui.
- Éteindre le tracteur.
- Dételer le troisième point **(A)** du tracteur.
- Débrancher les raccords rapides et les couvrir avec les capuchons spécifiques (si présents).
- Dégager les deux bras de l'élévateur **(B)**.

ES

FIN DEL TRABAJO

- Si hubiera que transportar la máquina a campo abierto, elevarla con el elevador del tractor y proceder a velocidad moderada hasta llegar a la zona de aparcamiento.
- En caso de transporte a un lugar que requiera un recorrido por carretera urbana, elevar la máquina con una grúa, fijándola en modo firme y seguro a la plataforma del vehículo (ver apartado "INSTRUCCIONES PARA EL TRANSPORTE").

DESCONEXIÓN DE LA MÁQUINA

Con la máquina levantada del suelo:

- Baje el pie de apoyo.
- Apoye la máquina en el suelo.
- Controle que la máquina esté en posición paralela respecto al terreno, y eventualmente baje o levante el pie de apoyo.
- Apague el tractor.
- Desconecte del tractor el tercer punto **(A)**.
- Desconecte los injertos rápidos y cerrarlos con sus capuchas (si presentes).
- Saque los dos brazos del elevador **(B)**.

IT

PULIZIA DELLA MACCHINA



ESEGUIRE LE OPERAZIONI DI PULIZIA GIORNALMENTE E COMUNQUE A SECONDA DELL'INTENSITA' E DELLA FREQUENZA DI UTILIZZO.

- E' buona norma eseguire un periodica pulizia della macchina al fine di eliminare corpi estranei (esempio incrostazioni di terra, sostanze estranee e sporco tra gli ingranaggi, ecc.) che potrebbero usurare eccessivamente tutte le parti mobili della macchina.



TUTTE LE OPERAZIONI DI PULIZIA DEVONO ESSERE ESEGUITE A MOTORE FERMO DELLA TRATTRICE E CON LA CHIAVE DI ACCENSIONE RIMOSSA.

- MANTENERE PULITA LA MACCHINA! A prescindere da considerazioni inerenti all'aspetto esteriore del mezzo, ricordate che su una macchina pulita è più facile accorgersi di guasti o problemi sul telaio.
- Effettuare la pulizia utilizzando una idropulitrice o una canna per l'irrigazione a pressione moderata, oppure aria compressa.
- Durante la pulizia (se necessario) usare sostanze detergenti non nocive e non inquinanti a norma di legge.
- Evitare di agire durante la pulizia direttamente con le mani, usare guanti protettivi e pennelli o oliatori per la lubrificazione.
- É opportuno, inoltre, osservare attorno e sotto la macchina se vi sono bulloni allentati o mancanti, accumulo di sporcizia o parti danneggiate.

EN

MACHINE CLEANING



CARRY OUT CLEANING OPERATIONS DAILY, OR DEPENDING ON THE INTENSITY AND FREQUENCY OF USE.

- It is a good rule to carry out periodical cleaning of the machine in order to remove foreign bodies (example, soil deposits, foreign bodies and dirt between gears, etc.) that could excessively wear all the mobile parts of the machine.



ALL CLEANING OPERATIONS MUST BE CARRIED OUT WITH THE ENGINE OF THE TRACTOR STOPPED AND THE IGNITION KEY REMOVED.

- KEEP THE MACHINE CLEAN! Apart from the considerations concerning the outer appearance of the vehicle, remember that it is easier to detect faults or problems on the chassis.
- Carry out cleaning using a high pressure jet cleaner or an irrigation tube at moderate pressure, or compressed air.
- During cleaning (if necessary), use harmless and non-pollutant detergent substances.
- During cleaning avoid intervening directly with hands, use protective gloves and brushes or oil-cans for lubricating.
- Also, it is advisable to check around the machine that there are no loose or missing bolts, accumulated dirt or damaged parts.

FR

NETTOYAGE DE LA MACHINE



EXECUTER LES OPERATIONS DE NETTOYAGE QUOTIDIENNEMENT ET SELON L'INTENSITE ET LA FREQUENCE D'EMPLOI.

- Il est de bonne norme exécuter un nettoyage périodique de la machine afin d'éliminer les corps étrangers (par exemple les incrustations de terre, les substances étrangères et la saleté entre les engrenages, etc.) qui pourraient user excessivement toutes les parties mobiles de la machine.



TOUTES LES OPERATIONS DE NETTOYAGE DOIVENT ETRE EXECUTEES AVEC MOTEUR DU TRACTEUR ARRETE ET AVEC LA CLE DE CONTACT ENLEVÉE.

VEE.

- CONSERVER LA MACHINE PROPRE ! Indépendamment de l'aspect extérieur du véhicule, ne pas oublier que sur une machine propre, il est plus facile de s'apercevoir des pannes ou problèmes sur le châssis.
- Effectuer le nettoyage en utilisant une laveuse ou un tuyau pour l'irrigation à pression modérée, ou de l'air comprimé.
- Pendant le nettoyage (si nécessaire) utiliser des substances détergentes non nocives et non polluantes selon les normes de lois en vigueur.
- Eviter d'agir directement avec les mains pendant le nettoyage, utiliser des gants de protection et pinces ou burettes à huile pour la lubrification.
- Il est d'autre part conseillé de vérifier autour de la machine et dessous s'il manque des boulons ou s'il y en a qui sont desserrés, s'il y a une accumulation de saleté ou des parties endommagées.

ES

LIMPIEZA DE LA MÁQUINA



EFFECTUAR LAS OPERACIONES DE LIMPIEZA A DIARIO, Y EN TODO CASO EN MODO CONFORME A LA INTENSIDAD Y FRECUENCIA DE USO.

- Es buena regla efectuar una limpieza periódica de la máquina para eliminar cuerpos extraños (por ejemplo, incrustaciones de tierra, sustancias extrañas y suciedad entre los engranajes, etc.) que pudieran desgastar en exceso todas las partes móviles de la máquina.



TODAS LAS OPERACIONES DE LIMPIEZA DEBEN REALIZARSE A MOTOR DEL TRACTOR PARADO Y CON LA LLAVE DE ENCENDIDO QUITADA.

- ¡MANTENER LIMPIA LA MÁQUINA! Aparte de las consideraciones en relación con el aspecto exterior del vehículo, no olvide que en una máquina limpia es más fácil detectar averías o problemas del chasis.
- Efectuar la limpieza utilizando una hidrolimpiadora o una manguera de riego a presión moderada, o bien utilizando aire comprimido.
- Durante la limpieza, si fuera necesario, utilizar sustancias detergentes no nocivas y no contaminantes conforme a la normativa vigente.
- Durante la limpieza, evitar trabajar directamente con las manos; utilizar guantes protectores y pinces o aceitadores para la lubricación.
- Se aconseja además, observar alrededor y abajo de la máquina si faltan bulones o están flojos, si hay acumulación de suciedad o partes dañadas.

IT

MANUTENZIONE

NORME GENERALI

- Eseguire il programma del piano di manutenzione preventiva.
- Riservare ai lavori di manutenzione un'apposita area.
- Pulire tutti gli ingrassatori, coperchi e tappi prima di ogni manutenzione.
- A manutenzione effettuata, rimontare tutte le protezioni eventualmente rimosse.

INTERVENTI DI MANUTENZIONE



LE OPERAZIONI DI MANUTENZIONE ORDINARIA DEVONO ESSERE ESEGUITE DA PERSONALE AUTORIZZATO.



TUTTE LE OPERAZIONI DI MANUTENZIONE DEVONO ESSERE ESEGUITE A MOTORE FERMO DELLA TRATTRICE E CON LA CHIAVE DI ACCENSIONE RIMOSSA.



LE OPERAZIONI DI MANUTENZIONE STRAORDINARIA (RIPARAZIONI) DEVONO ESSERE ESEGUITE DA PERSONALE DELLA DITTA COSTRUTTRICE PRESSO LA SEDE DI COSTRUZIONE O DA PERSONALE SPECIALIZZATO E OPPORTUNAMENTE ISTRUITO PREVIA AUTORIZZAZIONE DELLA DITTA COSTRUTTRICE.

EN

MAINTENANCE

GENERAL RULES

- Do the precautionary maintenance.
- Reserve a suitable area for the maintenance.
- Clean all the lubricators, covers and caps before the maintenance.
- When maintenance is finished, replace all protective devices.

MAINTENANCE OPERATIONS



ORDINARY MAINTENANCE OPERATIONS MUST BE CARRIED OUT BY AUTHORIZED PERSONNEL.



ALL MAINTENANCE OPERATIONS MUST BE CARRIED OUT WITH THE ENGINE OF THE TRACTOR SWITCHED OFF AND THE IGNITION KEY REMOVED.



EXTRAORDINARY MAINTENANCE OPERATIONS (REPAIRS) MUST BE CARRIED OUT BY THE MANUFACTURER'S PERSONNEL AT THE SEAT OF CONSTRUCTION OR BY SPECIALIZED AND SUITABLY TRAINED PERSONNEL DULY AUTHORIZED BY THE MANUFACTURER.

FR

ENTRETIEN

NORMES GENERALES

- Faire la maintenance préventive.
- Réserver pour la maintenance une zone.
- Nettoyer tous les engraisseurs, les couvercles et les bouchons avant de faire la maintenance.
- Quand la maintenance est terminée, il faut remonter toutes les protections qui ont éventuellement été enlevées.

INTERVENTIONS D'ENTRETIEN



LES OPERATIONS D'ENTRETIEN ORDINAIRE DOIVENT ETRE EXECUTEES PAR UN PERSONNEL AUTORISE.



TOUTES LES OPERATIONS D'ENTRETIEN DOIVENT ETRE REALISEES LORSQUE LE MOTEUR DU TRACTEUR EST A L'ARRET ET QUE LA CLE DE CONTACT EST ENLEVEE.



LES OPERATIONS D'ENTRETIEN SPECIAL (REPARATIONS) DOIVENT ETRE EXECUTEES PAR UN PERSONNEL DE LA SOCIETE CONSTRUCTRICE AUPRES DU SIEGE DE CONSTRUCTION OU PAR UN PERSONNEL SPECIALISE ET OPPORTUNEMENT FORME APRES ACCORD PREALABLE DE LA SOCIETE CONSTRUCTRICE.

ES

MAINTENIMIENTO

NORMAS GENERALES

- Efectuar el programa del plano de manutención preventiva.
- Reservar una zona a parte para los trabajos de manutención.
- Limpiar todos los engrasadores, tapas y tapones antes de cada manutención.
- Una vez efectuada la manutención, volver a montar todas las protecciones que se hubieran desmontado.

INTERVENCIONES DE MANTENIMIENTO



LAS OPERACIONES DE MANTENIMIENTO ORDINARIO DEBEN SER REALIZADAS POR PERSONAL AUTORIZADO.



TODAS LAS OPERACIONES DE MANTENIMIENTO DEBEN EFECTUARSE A MOTOR DEL TRACTOR PARADO Y HABIENDO QUITADO LA LLAVE DE ENCENDIDO.



LAS OPERACIONES DE MANTENIMIENTO EXTRAORDINARIO (REPARACIONES) DEBEN SER REALIZADAS POR PERSONAL DE LA EMPRESA CONSTRUCTORA EN LA SEDE DE CONSTRUCCIÓN O POR PERSONAL ESPECIALIZADO Y OPPORTUNAMENTE INSTRUIDO PREVIA AUTORIZACIÓN DE LA EMPRESA CONSTRUCTORA.

IT

NORME IGIENICHE DI SICUREZZA NEL TRATTAMENTO DEI LUBRIFICANTI



È di estrema importanza leggere con particolare attenzione le presenti informazioni e le pubblicazioni richiamate nella confezione stessa.

Accertarsi che tutto il personale addetto ai lubrificanti sia a conoscenza di quanto indicato.

IMMAGAZZINAGGIO

Tenere i lubrificanti al di fuori della portata dei bambini, e delle persone non qualificate ed autorizzate alla movimentazione dei lubrificanti.



Non immagazzinare mai lubrificanti in contenitori aperti o non contrassegnati da etichetta.

SMALTIMENTO

Tutti i prodotti di scarto devono essere smaltiti in conformità alle norme pertinenti.



La raccolta e lo smaltimento dell'olio usato deve essere conforme alle norme locali. Non versare mai olio usato nelle fognature, canali di scolo o sul terreno.

Si ricorda inoltre che nella macchina e nei suoi componenti, sono necessari (per il corretto funzionamento) materiali che, se dispersi nell'ambiente, possono provocare danni ecologici.



Di seguito la lista dei materiali e liquidi da consegnare presso i Centri di Raccolta autorizzati:

- *Grasso di lubrificazione.*
- *Materiale ausiliario per la pulizia (esempio stracci unti o imbevuti di combustibile).*

Le leggi vigenti in materia, proprie in ogni Paese, prevedono pene severe per i trasgressori.

Si ricorda che la raccolta e lo smaltimento degli oli esausti e dei componenti sopra-elencati sono disciplinati a Norma di Legge.

EN

HEALTH AND SAFETY RULES WHEN HANDLING LUBRICANTS



It is extremely important to very carefully read the present information and relative publications carried on the container.

Make sure that all personnel in charge of lubricants are aware of the information given.

STORAGE

Keep lubricants out of reach of children and persons not qualified and authorized to handle lubricants.



Never store lubricants in open containers or containers not marked with a label.

DISPOSAL

All waste products must be disposed of in accordance with the relative regulations.



Collection of disposal of old oil must be carried out in compliance with local regulations. Never pour oil in drains, gutters or on the ground.

Also, remember that in the machine and its components there are materials necessary for correct functioning which if dispersed in the environment can cause environmental damage.



Given below is a list of materials and liquids to be taken to the authorized Collection Centres:

- *Lubrication grease.*
- *Ancillary material for cleaning (e.g. greasy or fuel-soaked rags).*

The relative laws in force in each country where the machine is used provide for severe penalties for offenders.

Remember that the collection and disposal of depleted oils and the components listed above is regulated in accordance with the Law.

FR

NORMES DE SECURITE SANITAIRES DANS LE TRAI- TEMENT DES LUBRIFIANTS



Il est d'extrême importance de lire avec une attention particulière les informations présentes et les publications citées dans le manuel.

S'assurer que tout le personnel préposé aux lubrifiants soit à connaissance de ce qui est indiqué

EMMAGASINAGE

Tenir les lubrifiants hors de portée des enfants et des personnes non qualifiées et non autorisées au déplacement de ceux-ci.



Ne jamais emmagasiner les lubrifiants dans des récipients ouverts ou non marqués d'étiquette.

EVACUATION

Tous les déchets doivent être évacués en conformité des normes en vigueur.



Le ramassage et l'évacuation de l'huile usagée doivent être conformes aux normes locales. Ne jamais verser l'huile usagée dans les égouts, canaux d'écoulement ou dans le sol.

En outre, on rappelle que dans la machine et dans ses éléments se trouvent des matériaux nécessaires pour un fonctionnement correct qui, si dispersés dans l'environnement, peuvent provoquer des dégâts écologiques.



Voici de suite la liste des matériaux et liquides qui sont à consigner auprès des Centres de Récolte autorisés:

- *Graisse de lubrification.*
- *Matériel auxiliaire pour le nettoyage (exemple chiffons graissés ou imbibés de combustible).*

Les lois en vigueur en la matière, propres dans chaque Pays, prévoient des peines sévères pour les transgresseurs.

On rappelle que la récolte et l'évacuation des huiles usagées et des éléments indiqués ci-dessus sont contrôlées selon les Normes de Loi.

ES

NORMAS HIGIÉNICAS DE SEGURIDAD EN EL TRATAMIE- NTO DE LOS LUBRIFICANTES



Es de extrema importancia leer con particular atención las presentes informaciones y las publicaciones referentes en el envase mismo.

Asegurarse que todo el personal encargado de los lubricantes tenga conocimiento de todo lo indicado.

ALMACENAJE

Mantener los lubricantes fuera del alcance de los niños, y de las personas no calificadas o autorizadas a la manipulación de los lubricantes.



No almacenar nunca lubricantes en contenedores abiertos o no especificados con etiqueta.

ELIMINACIÓN

Todos los productos de descarte deben ser eliminados en conformidad a las normas pertinentes.



La recogida y la eliminación del aceite usado debe ser conforme a las normas locales. No verter nunca aceite usado en las alcantarillas, canales de evacuación o en el terreno.

Se recuerda además que en la máquina y en sus componentes, son necesarios (para el correcto funcionamiento) materiales que, si se dispersan en el ambiente, pueden provocar daños ecológicos.



Se citan a continuación los materiales y líquidos que se deben entregar a los centros de recogida autorizados:

- *Grasa de lubricación.*
- *Material auxiliar para la limpieza (por ejemplo trapos untados de combustible).*

Las leyes vigentes en esta materia, propias de cada país, prevén penas muy severas para los transgresores.

Se recuerda que la recogida y la eliminación de los aceites usados y de los componentes previamente indicados, están disciplinados a norma de ley.

IT

Si ricorda che la raccolta e lo smaltimento degli oli esausti e dei componenti sopra-elencati sono disciplinati a Norma di Legge.

Consegnare quindi tutti i sopramenzionati residui presso i Centri di Raccolta preposti.

É severamente vietato liberarsi dai residui depositandoli in discariche abusive o scaricandoli in corsi d'acqua oppure nella rete fognaria!

La Ditta Costruttrice declina ogni responsabilità qualora le istruzioni di sicurezza ed uso elencate non siano rigorosamente rispettate.

EN

Remember that the collection and disposal of depleted oils and the components listed above is regulated in accordance with the Law.

Therefore always take the abovementioned residuals to the special Collection Centres.

The disposal of residuals and oils in unauthorized dumps or in streams and rivers or in the drainage system is strictly prohibited!

The Manufacturer declines any responsibility in the event the instructions for safety and use are not strictly complied with.



FR

On rappelle que la récolte et l'évacuation des huiles usagées et des éléments indiqués ci-dessus sont contrôlées selon les Normes de Loi.

Consigner donc tous les résidus mentionnés ci-dessus auprès des Centres de Récolte préposés.

Il est sévèrement interdit de se libérer des résidus en les déposant dans des décharges abusives ou en les déversant dans des cours d'eau ou bien dans les égouts !

La Société Constructrice décline toute responsabilité si les instructions de sécurité et d'utilisation citées ne sont pas rigoureusement respectées.

ES

Se recuerda que la recogida y la eliminación de los aceites usados y de los componentes previamente indicados, están disciplinados a norma de ley.

Entregar, por lo tanto, todos los residuos mencionados previamente, en los centros de recogida.

Está tajantemente prohibido eliminar los residuos echándolos en descargas abusivas o descargándolos en los ríos o en las alcantarillas!

La empresa constructora declina toda responsabilidad si las instrucciones de seguridad y uso que se especifican no son rigurosamente respetadas.

IT

CATENA DI TRASMISSIONE

Periodicamente stendere con un pennello una miscela di OLIO MOTORE/GASOLIO sulla catena di trasmissione (A) e grasso sulla corona dentata (B).

INGRASSAGGIO

A seconda dell'intensità e dalla frequenza di utilizzo, ingrassare settimanalmente tramite gli appositi ingrassatori (C) tutti i punti indicati in figura.

EN

DRIVE CHAIN

Periodically lubricate the drive chain (A) by applying an ENGINE OIL/DIESEL mixture with a brush and grease on the toothed crown gear (B).

GREASING

Depending on the intensity and frequency of use, grease all the points shown in the Figure by means of the grease nipples (C) provided for the purpose.

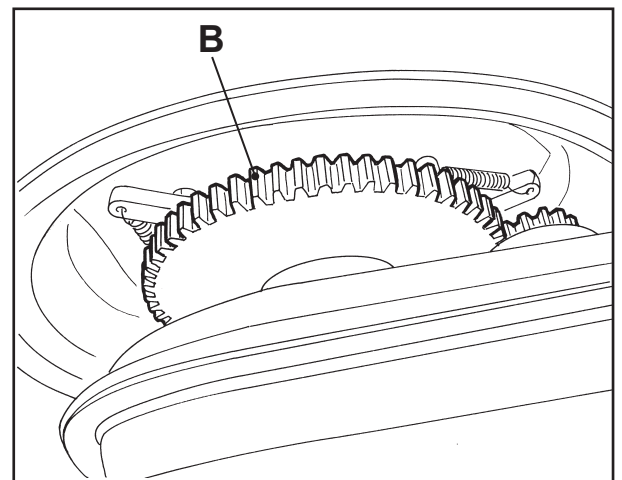
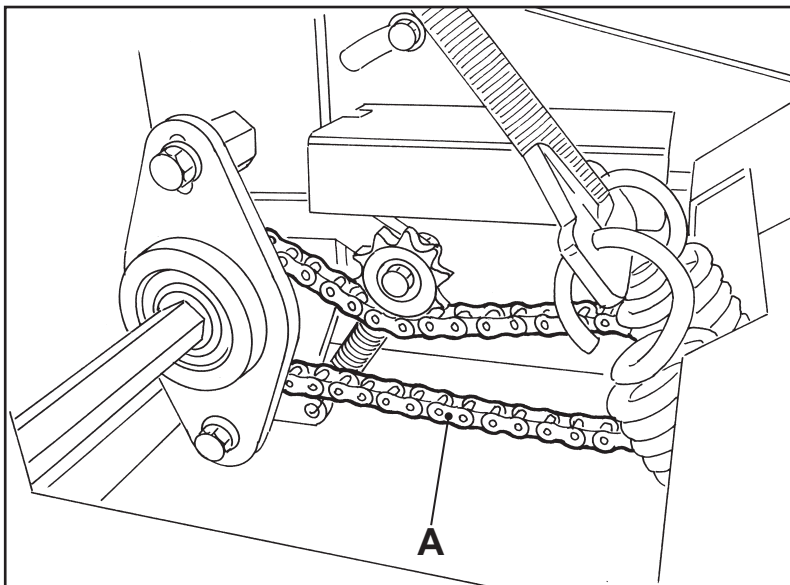
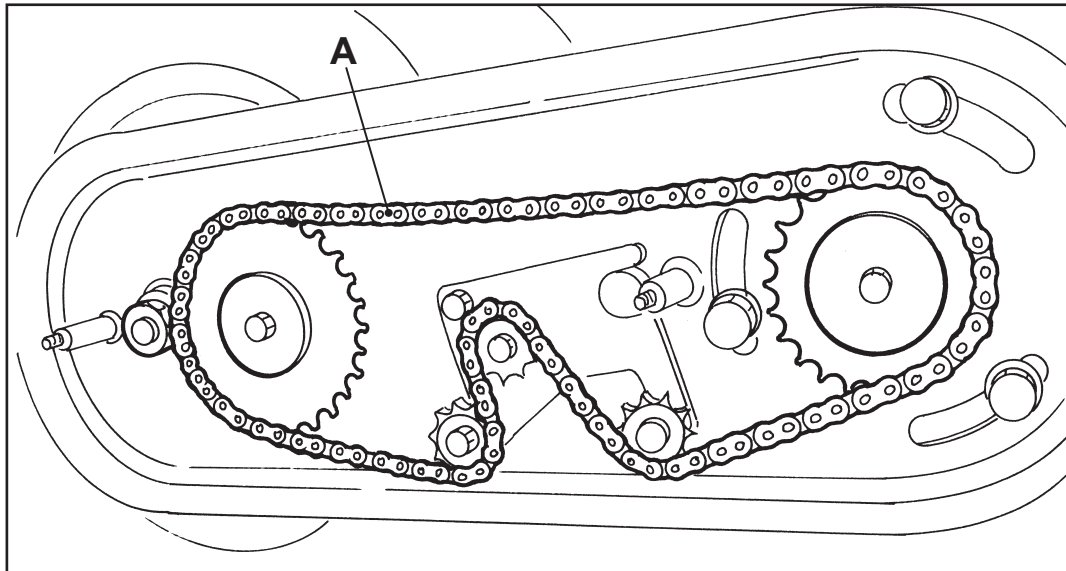

FR

CHAINE DE TRANSMISSION

Passer périodiquement un mélange d'HUILE MO-TEUR/GASOIL avec un pinceau, sur la chaîne de transmission (A) et de la graisse sur la couronne dentée (B).

GRAISSAGE

Selon la fréquence d'emploi, graisser chaque semaine au moyen des graisseurs spéciaux (C) tous les points indiqués sur la figure.

ES

CADENA DE TRANSMISIÓN

Periódicamente, extender con un pincel una mezcla de ACEITE MOTOR/GASÓLEO sobre la cadena de transmisión (A) y engrasar la corona dentada (B).

ENGRASE

Según la intensidad y la frecuencia de uso, engrasar semanalmente, mediante los correspondientes dispositivos (C), todos los puntos indicados en la figura.

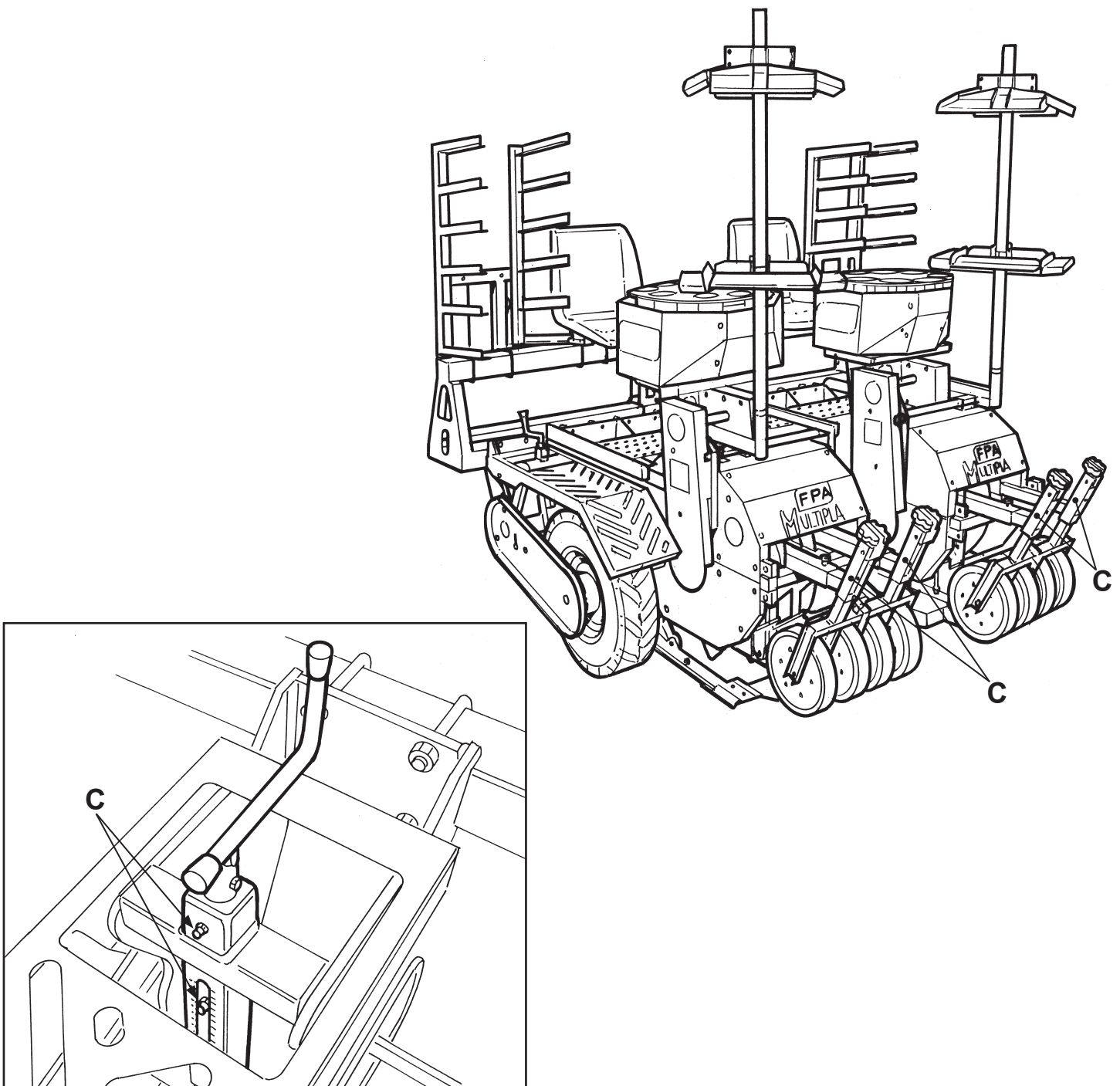

IT

SOSTITUZIONE RUOTA DI TRAINO

- Svitare le tre viti (A) più il dado (B - Fig. 1).
- Togliere il carter (C).
- Togliere i dadi ruota (D) ed estrarre la ruota.

SOSTITUZIONE INGRANAGGIO (Z12)

- Togliere il carter (E).
- Togliere gli ingranaggi (F) e la catena (G).
- Svitare le tre viti (H) e il dado (I) e togliere il carter (L).
- Togliere l'anello seeger (M).
- Con un martello di plastica fare fuoriuscire l'ingranaggio (N).

SOSTITUZIONE INGRANAGGIO (Z62)

- Procedere come nel paragrafo precedente, fino al terzo punto.
- Togliere l'anello seeger (O).
- Sfilare l'ingranaggio (P - Z62) con mozzo.

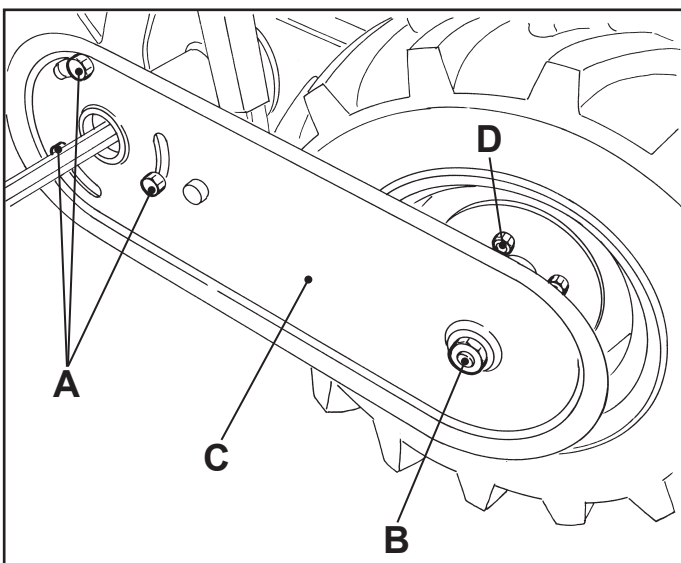

Fig. 1

EN

TRACTION WHEEL REPLACEMENT

- Unscrew the screws (A) and the screw nuts (B - Fig. 1).
- Remove the casing (C).
- Remove the wheel screw nuts (D) and take out the wheel.

GEAR (Z12) REPLACEMENT

- Remove the cover (E).
- Remove the gears (F) and the chain (G).
- Undo the three screws (H) and the nut (I) and remove the casing (L).
- Remove the snap ring (M).
- Take out the gear (N) by means of a plastic hammer.

GEAR (Z62) REPLACEMENT

- Proceed as in the previous paragraph, up to point three.
- Take out the snap ring (O).
- Take out the gear (P - Z62) with hub.

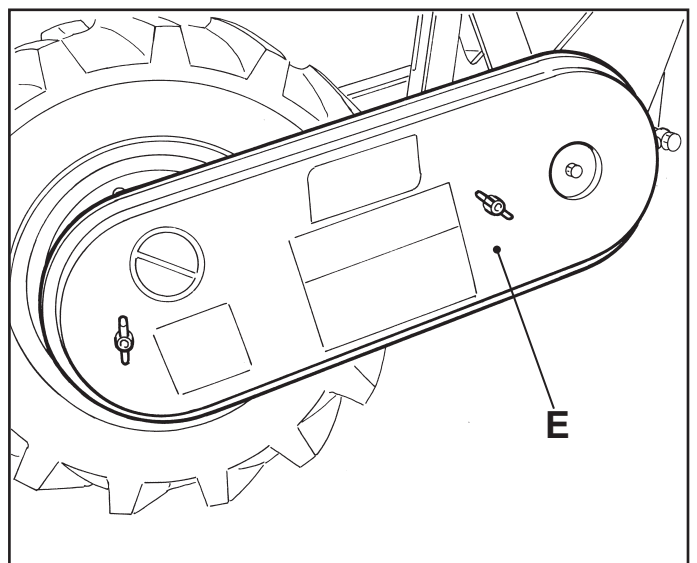

FR

REPLACEMENT DELA ROUE DEREMORQUE

- Dévisser les trois vis (A) et l'écrou (B - Fig. 1).
- Enlever le carter (C).
- Enlever les écrous de la roue (D) et extraire la roue.

REPLACEMENT ENGRENAGE (Z12)

Avec la roue de traction montée :

- Enlever le carter (E).
- Enlever les engrenages (F) et la chaîne (G).
- Dévisser les trois vis (H) et l'écrou (I) et enlever le carter (L).
- Enlever la bague seeger (M).
- Avec un marteau en plastique faire sortir l'engrenage (N).

REPLACEMENT ENGRENAGE (Z62)

- Suivre les instructions du paragraphe précédent jusqu'au dernier point.
- Enlever la bague seeger (O).
- Enlever l'engrenage (P - Z62) avec moyeu.

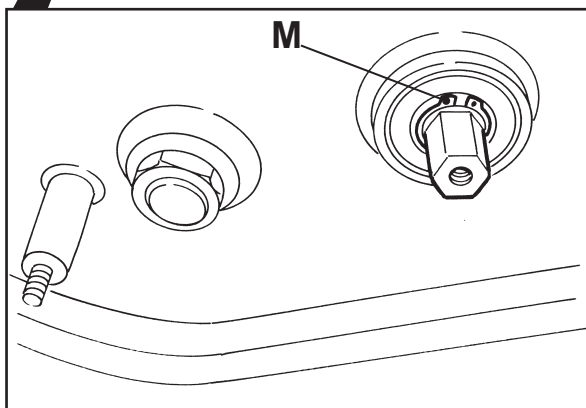
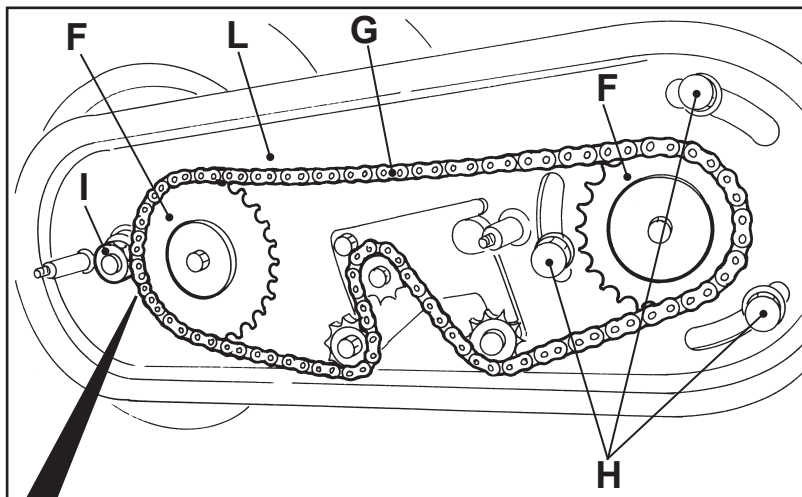

ES

SUSTITUCIÓN DEL PIÑÓN

- Desenrosque los tres tornillos (A) y la tuerca (B - Fig. 1).
- Quite el cárter (C).
- Quite las tuercas del piñón (D) y extraiga el piñón.

SUSTITUCIÓN DEL ENGRANAJE (Z12)

Con la rueda de tracción desmontada:

- Quite el cárter (E).
- Quite los engranajes (F) y la cadena (G).
- Desenrosque los tornillos (H) y la tuerca (I) y quite el cárter (L).
- Quite el anillo seeger (M).
- Con un martillo de plástico haga salir el engranaje (N).

SUSTITUCIÓN DEL ENGRANAJE (Z62)

- Proceda como en el apartado anterior, hasta el punto tres.
- Quite el anillo seeger (O).
- Extraiga el engranaje (P - Z62) con cubo.

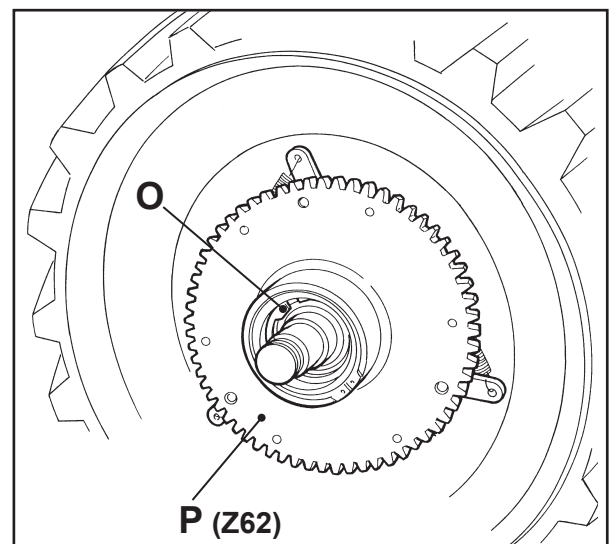
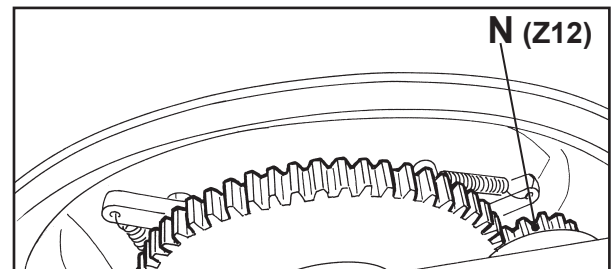

IT

SMONTAGGIO COPPIA CONICA

- Aprire il carter (**A**) della scatola della coppia svitando le apposite viti e pulirla dal grasso al suo interno.
- Togliere le viti di fissaggio del supporto albero distributore (**B**) e del comando destro del distributore (**C**).
- Svitare il controdado (**D**), posizionato sotto la scatola, con una chiave del 32. Tenendo bloccato l'albero distributore svitare, con una chiave del 30, la boccola di registro della coppia conica (**E**) in modo da far uscire l'albero distributore con ingranaggio conico Z22 (**F**).
- Per togliere il secondo ingranaggio conico Z22 (**G**), togliere la vite di fissaggio (**H**) e tramite un punzone inserito nel foro e un martello estrarre l'ingranaggio.

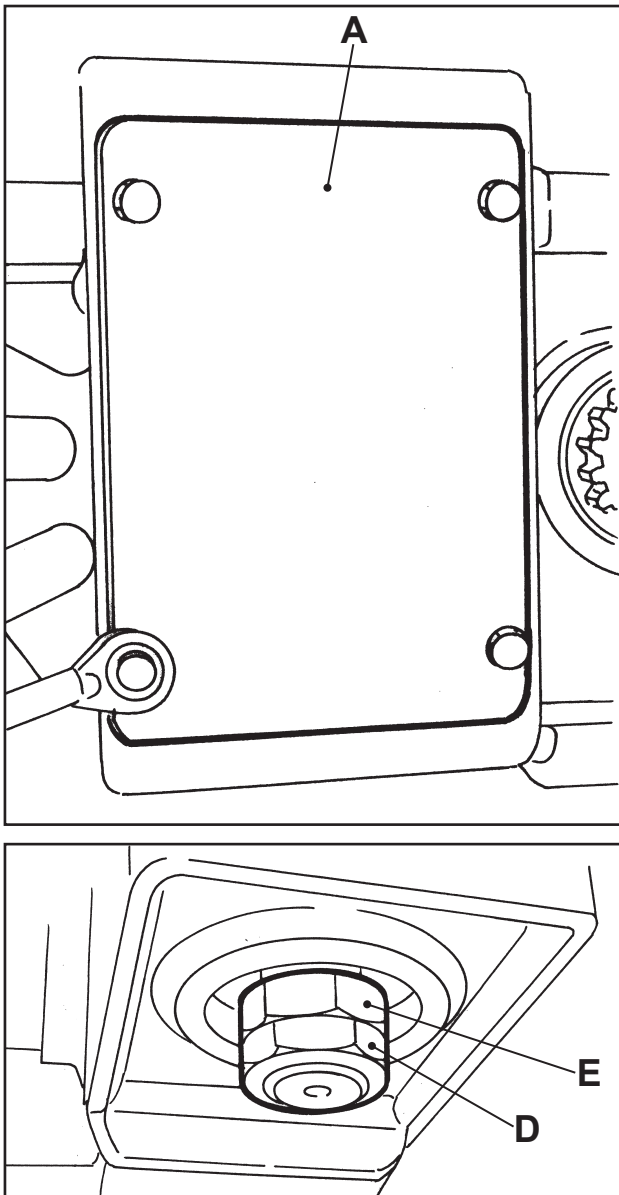

EN

DISASSEMBLY OF THE BEVEL GEAR

- Open the casing (**A**) of the gear box by undoing the screws and cleaning it from the grease inside.
- Remove the fixing screws of the distributor shaft support (**B**) and of the distributor's right control (**C**).
- Unscrew the counternut (**D**), located below the box, with a 32 key. Keeping the distributor shaft blocked, unscrew the calibrating bushing of the bevel gear with a 30 wrench, (**E**) in order to remove the distributor shaft with the conical gear Z22 (**F**).
- To remove the second conical gear Z22 (**G**), remove the screw (**H**) and with a punch in the hole and a hammer, remove the gear.

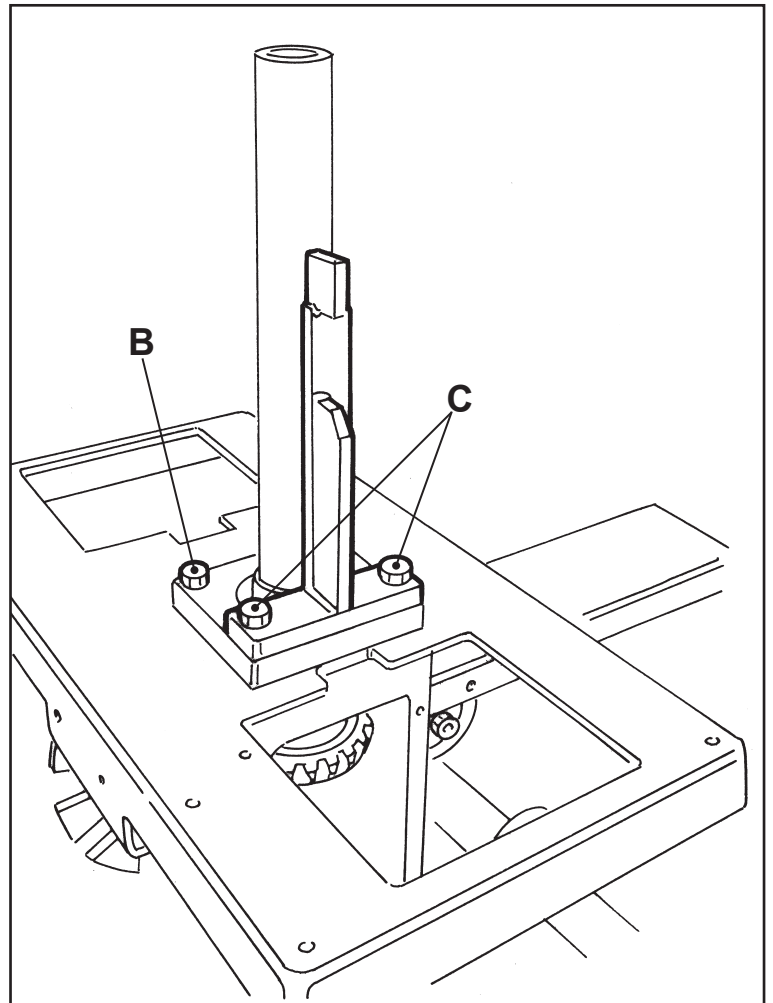

FR

DÉMONTAGE DU COUPLE CONIQUE

- Ouvrir le carter (A) du boîtier du couple en dévissant les vis spécifiques, puis nettoyer la graisse qui se trouve à l'intérieur.
- Enlever les vis de fixation du support de l'arbre du distributeur (B) et de la commande droite du distributeur (C).
- Dévisser le contre-écrou (D), situé en dessous du boîtier à l'aide d'une clé de 32. En maintenant l'arbre du distributeur bloqué, utiliser une clé de 30 pour dévisser la douille de réglage du couple conique (E) de manière à faire sortir l'arbre du distributeur avec engrenage conique Z22 (F).
- Pour enlever le deuxième engrenage conique Z22 (G), enlever la vis de fixation (H), puis, à l'aide d'un poinçon introduit dans le trou et d'un marteau, extraire l'engrenage.

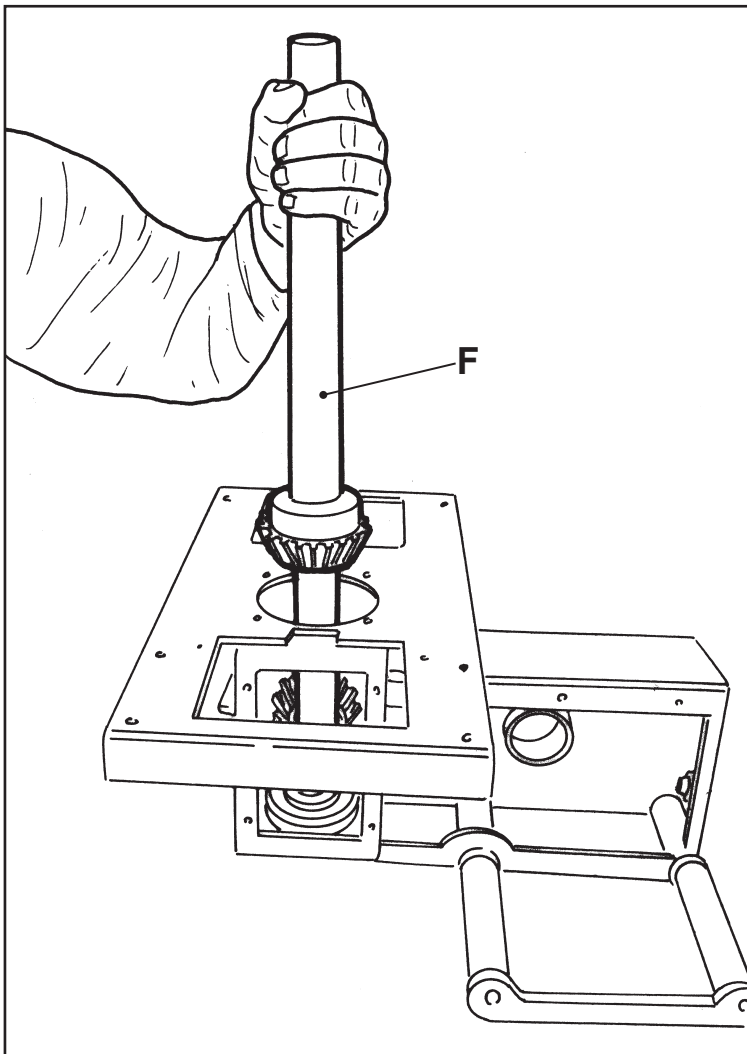

ES

DESMONTE PAR CÓNICO

- Abra el cárter (A) de la caja del par desenroscando los tornillos y retire el graso del interior.
- Quite los tornillos de fijación de la base del árbol distribuidor (B) y del mando derecho del distribuidor (C).
- Desenrosque la contratuerca (D) que está colocada debajo de la caja con una llave 32. Teniendo bloqueado el árbol distribuidor desenrosque, con una llave 30, el cojinete de registro del par cónico (E) para extraer el árbol distribuidor con engranaje cónico Z22 (F).
- Para quitar el segundo engranaje cónico Z22 (G), quite el tornillo de fijación (H) y, mediante un punzón introducido en el orificio y un martillo, extraiga el engranaje.

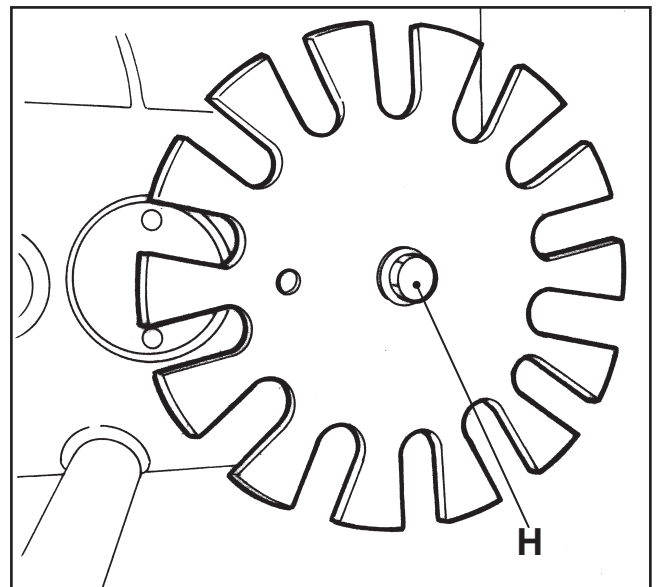
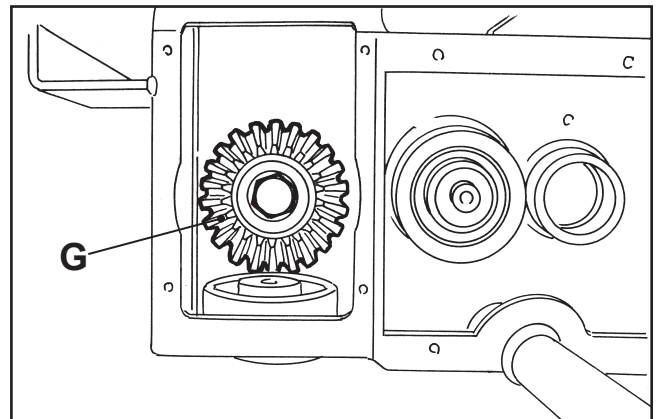

IT

MONTAGGIO COPPIA CONICA

- Alloggiare l'ingranaggio conico Z22 (A) e fissarlo attraverso la vite M10×30 (B).
- Inserire l'albero distributore con ingranaggio conico Z22 (C) avvitandolo con la boccia di registro coppia conica (D), fino a far sfiorare i due ingranaggi conici (Fig. 1).

EN

ASSEMBLY OF THE BEVEL GEAR

- Place the conical gear Z22 (A) and fix it with the M10×30 screw (B).
- Insert the distributor shaft distributor with the conical gear Z22 (C) by screwing with the bevel calibrating bushing (D), until the two conical gears emerge (Fig. 1).

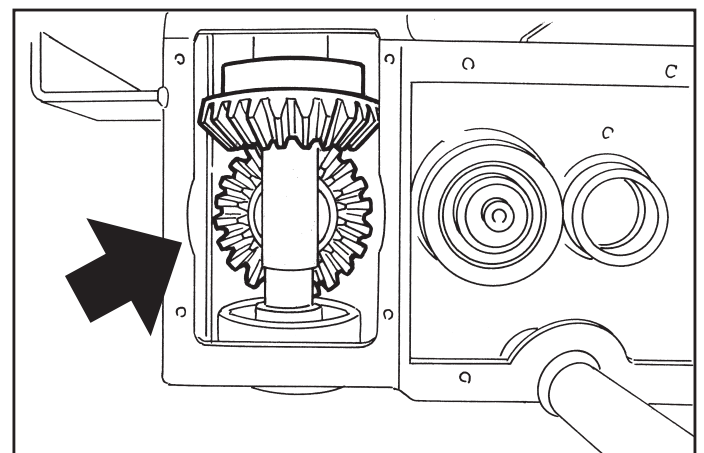
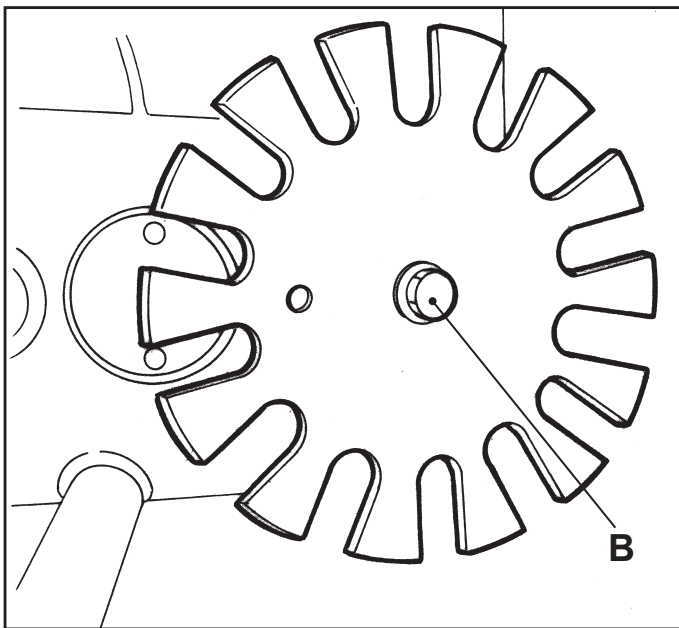
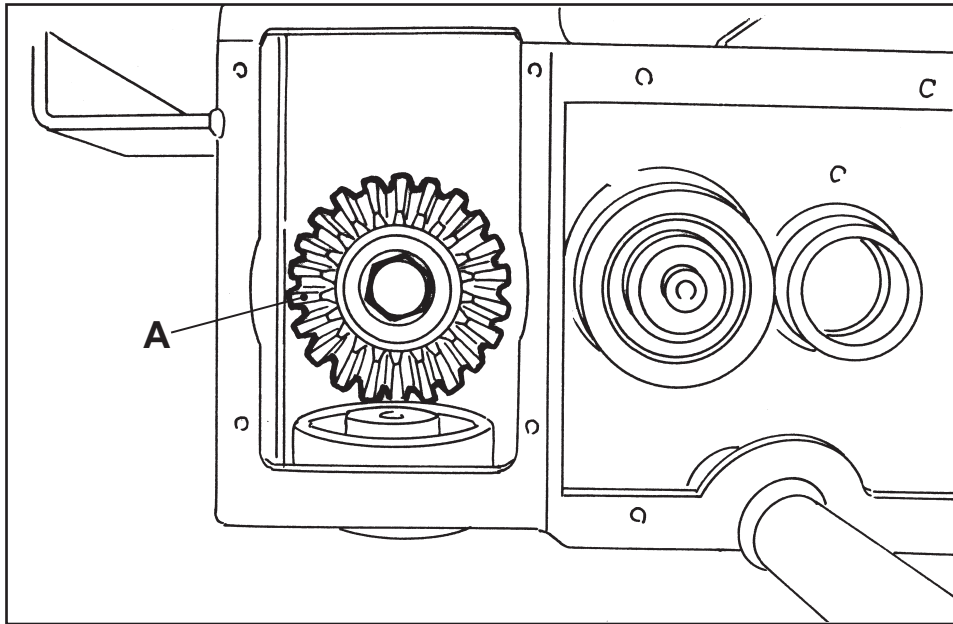

Fig. 1

FR

MONTAGE DU COUPLE CONIQUE

- Placer l'engrenage conique Z22 (A) dans son logement, puis le fixer avec la vis M10×30 (B).
- Introduire l'arbre du distributeur avec engrenage conique Z22 (C) en vissant avec la bague de réglage du couple conique (D), jusqu'à ce que les deux engrenages coniques s'effleurent (Fig. 1).

ES

MONTAJE PAR CÓNICO

- Aloje el engranaje cónico Z22 (A) y fíjelo usando el tornillo M10×30 (B).
- Introduzca el árbol distribuidor con engranaje cónico Z22 (C), enroscándolo con el cojinete de registro par cónico (D), hasta hacer rozar los dos engranajes cónicos (Fig. 1).

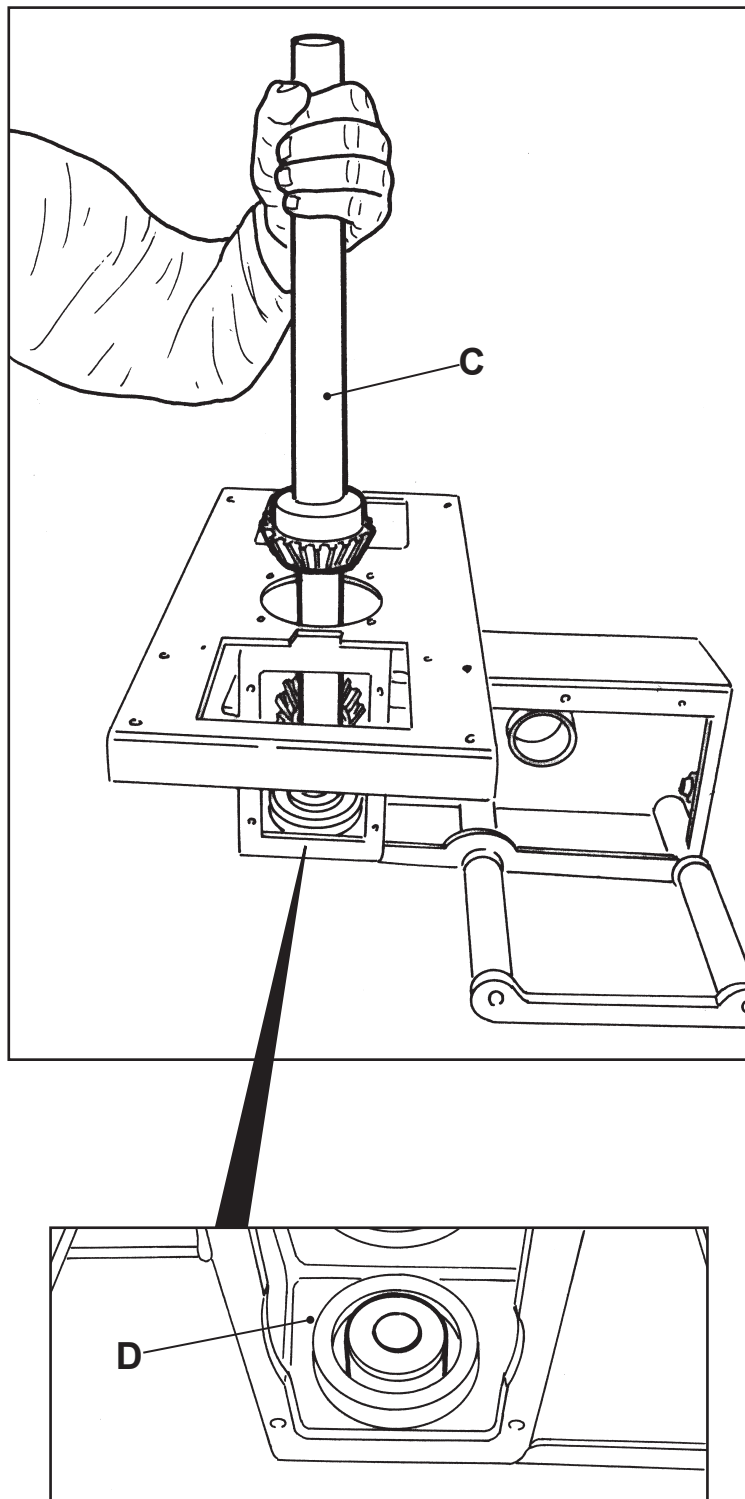

IT

- Posizionare il supporto albero distributore **(E)** e il comando destro distributore **(F)** e fissarlo alla scatola ingranaggi dell'elemento con le relative viti M8×25 più rondelle.
- Allineare la sede della chiavetta dell'albero distributore **(G)** con il foro sull'intermittente **(H)** e tenendo fermo l'albero in modo da mantenere ferma questa posizione di fasatura si va ad agire sulla boccola di registro coppia conica **(I)** con una chiave del 30, fino a far combaciare i due ingranaggi della coppia conica verificando che tra di essi non ci sia né troppo gioco né troppa interferenza ma che l'albero e l'intermittente girino senza ostacoli.
- Una volta verificato che l'albero rispetta le condizioni sopra descritte, fissare il tutto con il controdado **(L)** stringendo con una chiave del 32.
- Ingrassare l'interno della scatola e chiuderla con il relativo carter **(M)** tramite le appropriate viti.

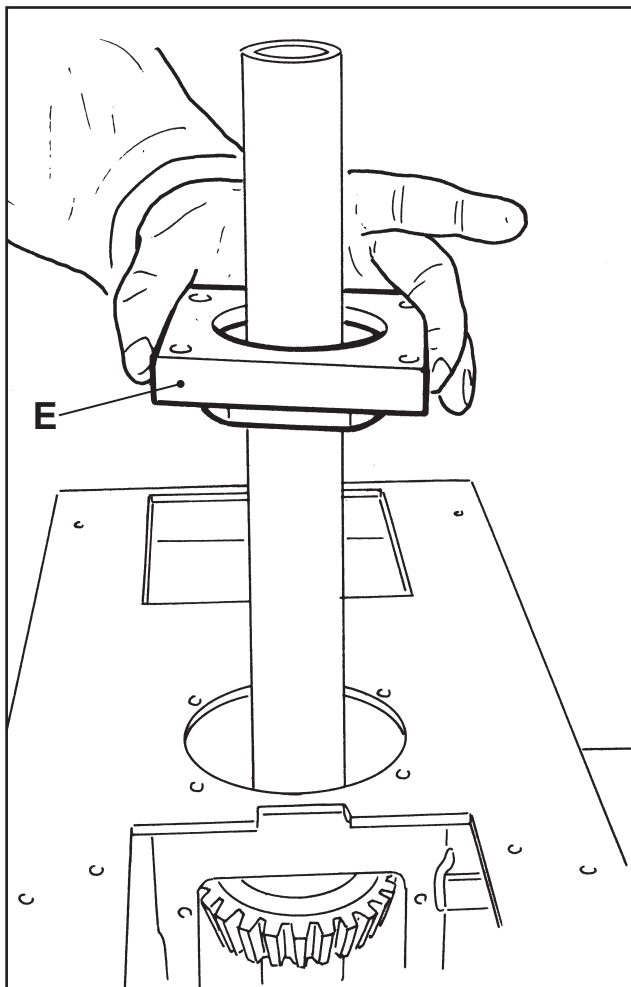

EN

- Position the distributor shaft support **(E)** and the right distributor control **(F)** and fix it to the gear box of the element with their M8×25 screws together with their washers.
- Align the seat of the distributor shaft key **(G)** with a hole on the index drive **(H)** and while holding the shaft in order to hold this phasing position, you will act on the bevel gear calibrating bushing **(I)** with a 30 wrench, up to matching the two bevel gears making sure that among them, there is neither too much play nor too much interference but that the shaft and the indexer rotate unhindered.
- Once you have verified that the shaft meets the conditions described above, fasten it with the locknut **(L)** tightening with a 32 wrench.
- Grease the inside of the box and close it with its casing **(M)** with the special screws.

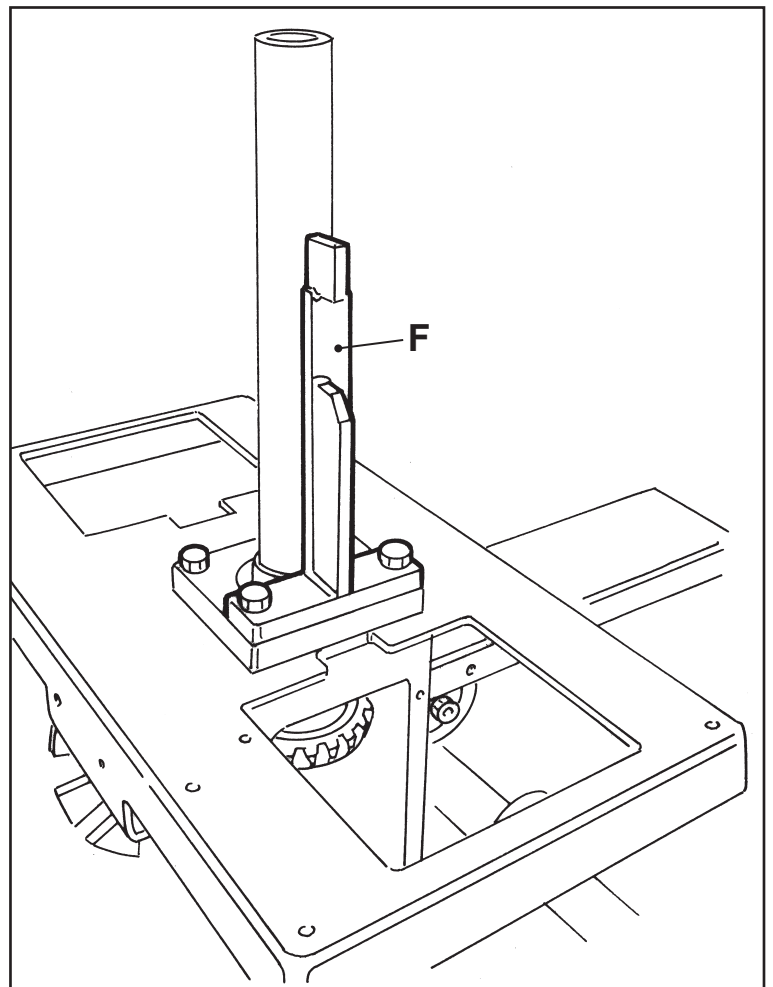

FR

- Placer le support de l'arbre du distributeur **(E)** et la commande droite du distributeur **(F)**, puis le fixer à la boîte d'engrenages de l'élément avec les vis M8×25 et rondelles correspondantes.
- Aligner le logement de la clavette de l'arbre du distributeur **(G)** avec le trou situé sur l'unité de rotation **(H)**, puis, tout en maintenant l'arbre dans cette position de calage, intervenir sur la douille de réglage couple conique **(I)** avec une clé de 30, jusqu'à faire coïncider les deux engrenages du couple conique en vérifiant l'absence de jeu ou d'interférence excessive entre eux et l'absence d'obstacles gênant la rotation de l'arbre et de l'élément de rotation.
- Après s'être assuré que l'arbre respecte les conditions susmentionnées, fixer l'ensemble avec le contre-écrou **(L)** en serrant avec une clé de 32.
- Graisser l'intérieur de la boîte, puis la fermer avec le carter correspondant **(M)** en utilisant les vis prévues à cet effet.

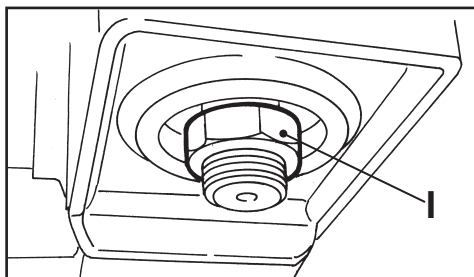
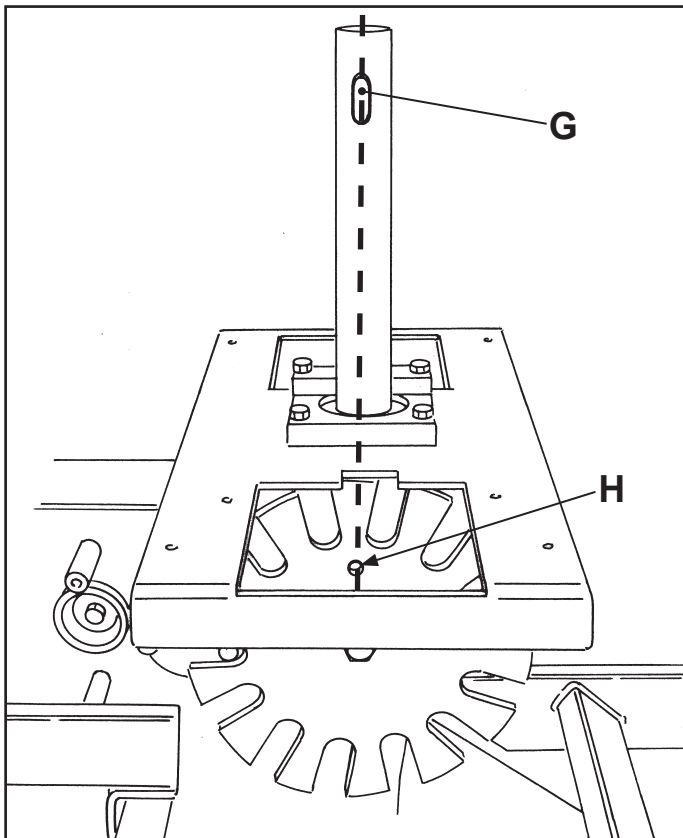

ES

- Coloque la base del árbol distribuidor **(E)** y el mando derecho distribuidor **(F)** y fíjelo a la caja engranajes del elemento con los tornillos y arandelas correspondientes M8×25.
- Alinee la sede de la claveta del árbol distribuidor **(G)** con el orificio del indexador **(H)** y, manteniendo detenido el árbol para dejar detenida esta posición de fase, accione el cojinete de registro par cónico **(I)** con una llave 30, hasta hacer coincidir los dos engranajes del par cónico, verificando que entre los mismos no haya ni demasiado juego ni demasiada interferencia, sino más bien que el árbol y el indexador giren sin problemas.
- Una vez que se haya comprobado que el árbol respeta las condiciones anteriormente descritas, fije todo con la contratuerca **(L)** efectuando el apriete con una llave 32.
- Engrase el interior de la caja y ciérrela con el cárter correspondiente, **(M)** usando los tornillos.

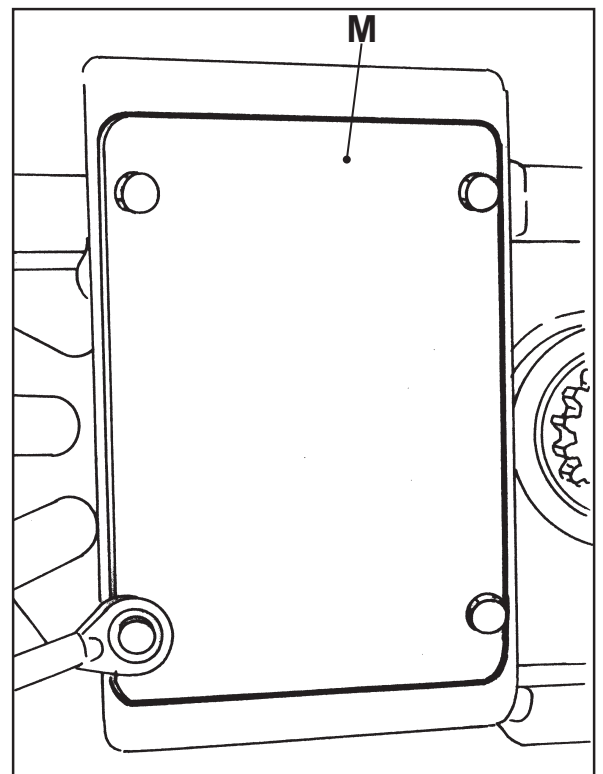
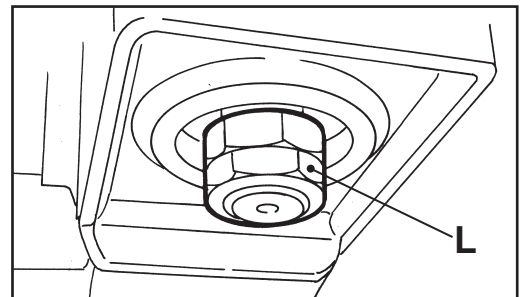

IT

STOCCAGGIO DELLA MACCHINA

Quando la macchina (e le sue attrezzature accessorie) deve rimanere inutilizzata per lungo tempo, si raccomanda di parcheggiarla al coperto, in un luogo asciutto, dopo averla lavata ed asciugata.

Se non si può fare a meno di lasciarla all'aperto, parcheggiarla su una superficie di calcestruzzo con un efficiente drenaggio e coprirla in qualche modo con teloni; quindi occorrerà:

- Staccare la macchina dal trattore.
- Lubrificare tutti i componenti.
- Controllare il serraggio delle viti e che non ce ne sia qualcuna mancante.
- Ricoprire la macchina, per quanto possibile, con un telo protettivo.



ATTENZIONE! Nel parcheggiare la macchina è molto importante che il luogo in cui si pone la macchina sia:

- **Asciutto.**
- **Al riparo dagli agenti atmosferici.**
- **Custodito o chiuso per impedire il libero accesso alla macchina a quanti non sono abilitati al suo uso.**

Sarà beneficio dell'utilizzatore ritrovare la macchina in perfette condizioni alla ripresa del lavoro.

EN

MACHINE STORAGE

When the machine (and its accessory equipment) is to be stored away for long periods, wash and dry it before parking it indoors, in a dry place.

If it can only be left parked outdoors, park it on a concrete surface with efficient drainage and cover it with sheets; proceed as follows:

- Disconnect the machine from the tractor.
- Lubricate all components.
- Check tightness of screws and that there are none missing.
- Cover the machine, as far as possible, with a protective sheet.



IMPORTANT! When parking the machine, the place where the machine is put must be:

- **Dry.**
- **Shielded from atmospheric agents.**
- **Guarded or closed to prevent free access to the machine by those not enabled to use it.**

It is to the user's advantage to have the machine in perfect conditions when starting work.

RIMESSA IN FUNZIONE

Tale operazione deve essere svolta da un manutentore meccanico. **Verificare il perfetto stato dei dispositivi di sicurezza della macchina** e le condizioni generali della macchina.

RESTARTING

This operation must be carried out by a maintenance mechanic. **Check the perfect state of the machine's safety devices** and general state of the machine.

FR

STOCKAGE DE LA MACHINE

Lorsque la machine (et ses équipements accessoires) est inutilisée pendant un certain temps, il est recommandé de la garer dans un lieu abrité, sec, après l'avoir lavée et essuyée.

Si l'on ne peut la mettre à l'abri, la stationner sur une surface en béton avec un drainage efficace et la couvrir avec des bâches.

Il faut:

- Détacher la machine du tracteur.
- Lubrifier tous les composants.
- Contrôler que les vis soient serrées et qu'il n'en manque pas.
- Couvrir la machine, autant que possible, avec une toile de protection.



ATTENTION! Lorsque l'on gare la machine, il est très important que ce soit:

- **Au sec.**
- **A l'abri des agents atmosphériques.**
- **Un endroit gardé ou fermé pour empêcher le libre accès à la machine de la part de personnes qui n'y sont pas autorisées.**

Retrouver la machine en parfait état à la reprise du travail sera à l'avantage de l'utilisateur.

ES

ALMACENAMIENTO DE LA MÁQUINA

En caso de no utilizar la máquina (ni sus equipos accesorios) durante períodos prolongados, se recomienda aparcarla en un lugar cubierto y seco, después de haberla lavado y secado.

Si fuera inevitable dejar la máquina en un lugar abierto, aparcarla sobre superficie de hormigón provista de drenaje eficiente y cubrirla con telones.

A continuación será necesario:

- Desconectar la máquina del tractor.
- Lubrificar todos los componentes.
- Controlar el apriete de los tornillos y asegurarse de que no falte ninguno.
- Cubra la máquina lo mejor que pueda con un telón de protección.



ATENCIÓN! Es muy importante que el sitio donde se estaciona la máquina esté:

- **Seco.**
- **Al reparo de los agentes atmosféricos.**
- **Custodiado o cerrado para impedir el libre acceso a la máquina de quienes no están habilitados para el uso.**

Será un beneficio para el utilizador encontrar la máquina en perfectas condiciones cuando reemprenderá su labor.

REMISE EN FONCTION

Cette opération doit être effectuée par un ouvrier préposé à l'entretien mécanique. **Vérifier le parfait état des dispositifs de sécurité de la machine** et les conditions générales de la machine.

REARRANQUE

Dicha operación debe ser ejecutada por personal de manutención mecánica. **Verificar el perfecto estado de los dispositivos de seguridad de la máquina** y las condiciones generales de la máquina.

IT

REVISIONE



Ogni 500.000 piante per elemento o quando si raggiunge uno stato di usura elevato, la macchina deve essere revisionata completamente da personale FERRARI o concessionario di zona. La revisione deve essere riportata nel foglio di note a fine manuale.

EN

OVERHAULING



Every 500.000 plants per element or when a high level of wear is reached, the machine must be completely overhauled by FERRARI personnel or by the zone dealer.

DEMOLIZIONE E SMALTIMENTO



La macchina non contiene sostanze o componenti pericolosi per la salute dell'uomo o per l'ambiente, essendo realizzata con materiali completamente riciclabili o smaltibili normalmente.

DEMOLITION AND DISPOSAL



The machine does not contain any substances or components harmful to the health of man or the environment, since it is made from completely recyclable or normally disposable materials.



Per le operazioni di demolizione affidarsi a ditte specializzate e autorizzate. Prima di iniziare la fase di smontaggio assicurare attorno alla macchina lo spazio necessario per consentire un agevole svolgimento delle operazioni.

Assicurarsi comunque che ogni parte della macchina sia smaltita secondo le leggi vigenti nel Paese di utilizzazione.



Demolition operations must be carried out by specialized and authorized firms. Before starting the dismantling phase, make sure that there is adequate space around the machine for comfortably carrying out the operations.

In any case, make sure the every part of the machine is disposed of in accordance the laws in force in the country where the machine is used.

FR

REVISION



A chaque fois qu'on atteint 500 000 plants par élément, ou quand on a un état d'usure élevé, la machine doit être complètement révisée par le personnel FERRARI ou par le concessionnaire de zone. La révision doit être indiquée sur la feuille des notes à la fin du manuel.

ES

REVISIONE



Cada 500.000 plantas por elemento o cuando se alcanza un estado de deterioro elevado, la máquina debe ser controlada completamente por personal de la firma FERRARI o concesionario de zona.

DEMOLITION ET EVACUATION



La machine ne contient pas de substances ou d'éléments dangereux pour la santé de l'homme ou pour l'environnement, car elle a été réalisée avec des matériaux complètement recyclables ou avec évacuation normale.

DEMOLICIÓN Y DESMANTELAMIENTO



La máquina no contiene sustancias o componentes peligrosos para la salud del hombre o para el ambiente, siendo realizada con materiales completamente reciclables o desechables normalmente.



Pour les opérations de démolition, s'adresser à des sociétés spécialisées et autorisées. Avant de commencer la phase de montage, s'assurer qu'il y ait l'espace nécessaire autour de la machine pour consentir un agréable déroulement des opérations.

S'assurer cependant que chaque partie de la machine soit évacuée selon les lois en vigueur dans le Pays d'utilisation.



Para las operaciones de demolición confiar en empresas especializadas y autorizadas. Antes de iniciar la fase de desmontaje asegurarse que en el entorno a la máquina hay el espacio necesario para permitir un fácil desarrollo de las operaciones.

Asegurarse que cada parte de la máquina sea eliminada según las leyes vigentes en el País de utilización.

